

खानेपानी तथा सरसफाइ योजना निर्माण सामग्री खरिदका लागि

सिलवन्दी दरभाउपत्र

प्याकेज २:

फलामे (फेब्रिकेटेड) निर्माण सामग्री

खानेपानी तथा सरसफाइ उपभोक्ता समितिहरूको संयुक्त खरिद समिति (ख)

नरहरीनाथ गाउँपालिका, कालिकोट

सामग्री खरिद गर्ने उपभोक्ता समितिहरूको नाम:

१. धारपाटा उच्छ्रव खानेपानी तथा सरसफाइ उपभोक्ता समिति, नरहरीनाथ-७, कालिकोट
२. दुदुल्ली भावर खानेपानी तथा सरसफाइ उपभोक्ता समिति, नरहरीनाथ-७, कालिकोट
३. खोलाखर्क खानेपानी तथा सरसफाइ उपभोक्ता समिति, नरहरीनाथ-९, कालिकोट
४. पैरामुल खानेपानी तथा सरसफाइ उपभोक्ता समिति, नरहरीनाथ-८, कालिकोट
५. राताखाल खानेपानी तथा सरसफाइ उपभोक्ता समिति, नरहरीनाथ-६, कालिकोट



२०७९ मंसिर २१ गते

बिषय-सूचि

१.

खण्ड १	१
१. सिलबन्दी दरभाउपत्र आव्हानको सुचना	१
खण्ड २	३
२. बोलपत्रदातालाई निर्देशन (Instruction to Bidder)	३
३.१ सिलबन्दी दरभाउपत्र तथ्यांक सम्बन्धी विवरण (Bid Data Sheet)	१०
३.२ बोलपत्रदाताको जानकारी सम्बन्धी विवरण	१२
४.१ सम्झौताका सामान्य शर्तहरू (General condition of contract)	१३
५.१ प्राविधिक विशिष्टीकरण (Technical Specification)	१८
६.१ सिलबन्दी दरभाउपत्र दाखिला विवरण तथा सामग्रीको परिमाण सहितको सुचि	२९
६.१.१ सिलबन्दी दरभाउपत्र पेश गरेको निवेदन	२९
६.१.२ सामग्रीको परिमाण सहितको मुल्यसुचि (Bill of Quantity)	३०
७.१ सामग्री पुऱ्याउने तथा ढुवानी आवश्यक तालिका (Schedule of delivery & transportation requirement)	३२
८ नमुना फारमहरू	३३
८.१ उपभोक्ता समिति र आपूर्तिकर्ता बिच हुने खरिद सम्झौता पत्रको नमुना	३३
९ अनुसुचि	३५
९.१ BOQ मा उल्लेख गरिएको योजना अनुसार विस्तृत परिमाण विवरण	३५

खण्ड १

३. सिलबन्दी दरभाउपत्र आव्हानको सूचना

खानेपानी तथा सरसफाइ उपभोक्ता समितिहरूको संयुक्त खरिद समिति (ख)

नरहरीनाथ गाउँपालिका, कलिकोट

(धारपाटा उच्छ्रव खानेपानी तथा सरसफाइ उपभोक्ता समिति, नरहरीनाथ-७, दुदुल्ली भावर खानेपानी तथा सरसफाइ उपभोक्ता समिति, नरहरीनाथ-७, खोलाखर्क खानेपानी तथा सरसफाइ उपभोक्ता समिति; नरहरीनाथ-९, पैरामुल खानेपानी तथा सरसफाइ उपभोक्ता समिति, नरहरीनाथ-८, राताखाल खानेपानी तथा सरसफाइ उपभोक्ता समिति; नरहरीनाथ-६)

प्रथम पटक प्रकाशित सूचना: २०७९, मङ्सिर २१ गते

नरहरीनाथ गाउँपालिका, एकिकृत जलश्रोत व्यवस्थापन कार्यक्रम, हेल्भेटास नेपाल र स्थानिय समुदायको सहलगानीमा संचालित तपशिलमा उल्लेखित खानेपानी तथा सरसफाइ योजनाहरूको लागि खानेपानी/बहुउपयोगी योजना निर्माणमा प्रयोग हुने निर्माण सामाग्रीहरू खरिद गर्नुपर्ने भएकोले सिलबन्दी दरभाउपत्रमा उपलब्ध गराइएको स्पेसिफिकेशन वमोजिमको तौल र गुणस्तरका सामानहरू सप्लाई गर्न इच्छुक मूल्य अभिवृद्धि करमा दर्ता भएका आपूर्तिकर्ता, फर्म वा कम्पनिबाट निम्न शर्तहरूको अधिनमा रही सिलबन्दी दरभाउपत्र आव्हान गरिएको छ।

प्याकेज १:

समुह क : एच.डि.पि.पाइप, जि.आई.पाइप, रड, ग्याविन तार, काँडेतार, जि.आई. फिटिङ्ग, ब्रास फिटिङ्ग भल्व र औजारहरू

समुह ख : सिमेण्ट (ओ.पि.सि)

प्याकेज २: फलामे (फेब्रिकेटेड) निर्माण सामाग्री

शर्तहरू:

- यो सूचना प्रकाशित भएको मितिले १२औं (२०७९ मङ्सिर २१ गते देखि २०७९ पौष ३ गते) दिनको ४ बजे भित्र मानव अधिकार तथा वातावरण विकास केन्द्र (HuRENDEC Nepal) नेपालको कार्यालय, खाँडाचक्र -१, मान्मा, कलिकोट र एकिकृत जलश्रोत व्यवस्थापन कार्यक्रम, हेल्भेटास नेपालको कार्यालय विरेन्द्रनगर, सुर्खेतबाट दरभाउपत्र लिन सकिनेछ। साथै हेल्भेटास नेपालको www.helvetas.org/en/nepal/who-we-are/follow-us/public-announcements बाट सिलबन्दी दरभाउपत्र download पनि गर्न सकिनेछ।
- दरभाउपत्रहरू रितपूर्वक भरी सूचना प्रकाशित भएको मितिले १५औं (२०७९ पौष ६ गते तद अनुसार सन् २०२२ डिसेम्बर २१) दिनको ४ बजे भित्र मानव अधिकार तथा वातावरण विकास केन्द्र (HuRENDEC Nepal) नेपालको कार्यालय, खाँडाचक्र -१, मान्मा कलिकोटमा दर्ता गराउनु पर्नेछ। दरभाउपत्र सिलबन्दी गरी संयुक्त खरिद समिति, नरहरीनाथ गाउँपालिका नाम, ठेगाना र "निर्माण सामाग्री सप्लाई सिलबन्दी दरभाउपत्र" भन्ने व्यहोरा लेख्नु पर्नेछ।
- सिलबन्दी दरभाउपत्र पेश गर्दा आपूर्तिकर्ताको आधिकारिक प्रतिनिधि आफै उपस्थित भई वा हुलाक वा कुरियर मार्फत समेत पेश गर्न सकिनेछ। हुलाक वा कुरियर मार्फत पठाइएको सिलबन्दी दरभाउपत्र सूचना प्रकाशित भएको मितिले १५ औं (२०७९ पौष ६ गते तद अनुसार सन् २०२२ डिसेम्बर २१) दिनको ४ बजे भित्र प्राप्त भैसक्नु पर्नेछ।
- म्याद नाघी वा रित नपुगी आएका सिलबन्दी दरभाउपत्र उपर कुनै कारवाही हुने छैन।
- दरभाउपत्र दर्ता गर्ने तथा खोल्ने अन्तिम दिनमा सार्वजनिक विदा पर्न गएमा सो को भोलिपल्ट कार्यालय खुलेको दिन दर्ता गरिने वा खोलिने छ।
- दर्ता भएका दरभाउपत्रहरू २०७९ पौष ७ बिहीवार तद अनुसार सन् २०२२ डिसेम्बर २२ दिनको ३:०० बजे नरहरीनाथ गाउँपालिका वडा नं ३, कलिकोटमा दरभाउपत्रदाता वा निजका प्रतिनिधिको रोहवरमा खोलिने छ। दरभाउपत्रदाता वा निजका प्रतिनिधि उपस्थित नभएमा पनि दरभाउपत्र खोल्न बाधा पर्ने छैन।



७. आपूर्तिकर्ताले तोकिएको स्थान सम्म सामग्री ढुवानी गरी चेकजांच भएपछि मात्र उपभोक्ता समितिले भुक्तानी गर्नेछ ।
८. दरभाउपत्र सम्बन्धी कुनै कुरा बुझ्न परेमा ९८४८३४८४२२, ९८४८३८९०८९ र ०८३ ५२९०९२/५२९०९३ मा सम्पर्क राख्न सकिनेछ ।
९. यो सूचनामा केहि संसोधन गर्नु परेमा सो को सूचना अहिले प्रकाशित भएका पत्रिकाहरु वा माध्यमबाट नै गरिने छ ।
१०. दरभाउपत्र पेश गर्दा सिलबन्दी दरभाउपत्र साथ प्याकेज १ को लागि रु. १,७५,०००(अक्षरेपी एक लाख पचहत्तर हजार मात्र) र प्याकेज २ को लागि रु. ३५,०००(पैंतिस हजार मात्र) दरभाउपत्र खोलिने मिति देखि गणना हुनेगरी ४५ दिन मान्य रहने गरी नेपाल राष्ट्र बैंकबाट "क" वर्गको इजाजत प्राप्त वाणिज्य बैंकबाट PAIRAMUL THULADHAR KHA.PA.TATHA SARSAPHAI UPOBHOKT को नाममा जारी गरेको तथा शर्त रहित सक्कल बैंक जमानत दरभाउपत्र साथ संलग्न गर्नु पर्नेछ ।
११. दर्ता भएका दरभाउपत्र स्वीकृत गर्ने वा नगर्ने वा आंशिक रुपमा स्वीकृत गर्ने सम्पूर्ण अधिकार संयुक्त खरिद समिति, नरहरीनाथ गाउँपालिका, कालिकोटमा सुरक्षित रहनेछ ।

संयुक्त खरिद समिति (ख)
नरहरीनाथ गाउँपालिका, कालिकोट



खण्ड २

द. बोलपत्रदातालाई निर्देशन (Instruction to Bidder)

१. खरिद गरिने विषयको क्षेत्र	१.१ यस सिलबन्दी दरभाउपत्र (sealed quotation) सम्बन्धी कागजातमा संलग्न स्पेशिफिकेशन र परिमाणको सुचि अनुसारको सामाग्री खरिद गर्न गराउन यो सिलबन्दी दरभाउपत्र आम्दान गरिएको छ । सफल बोलपत्रदाताले सिलबन्दी दरभाउपत्रको तथ्याङ्क सम्बन्धी विवरणमा उल्लेख भए बमोजिम सामाग्रीहरु आपूर्ति गर्न तथा त्यससँग सम्बन्धित सेवा प्रदान गर्नु पर्नेछ ।
२. लागु हुने अवस्था	२.१ खरिद सम्झौताका अन्य भागमा उल्लेख गरिएका कुराहरुले कुनै परिवर्तन गरेका अवस्थामा बाहेक खरिद सम्झौताको सामान्य शर्तमा उल्लेख भएका कुराहरु लागु हुनेछन ।
३. बोलपत्रदाताको योग्यता	३.१ सूचना बमोजिम सिलबन्दी दरभाउपत्र पेश गर्ने दरभाउपत्र सम्बन्धी विवरणमा उल्लेखित प्रमाण, कागजातहरु पेश गर्ने सबै आपूर्तिकर्ताहरु कानून बमोजिम भएको मानिनेछ । ३.२ सामाग्री खरिदको काम कारवाहीमा समावेश हुने बोलपत्रदाताले खरिद सम्झौता प्राप्त गरेमा सफलता पूर्वक सम्झौता कार्यान्वयन गर्न सक्षमता प्रमाणित गर्न दरभाउपत्रको तथ्याङ्क सम्बन्धी विवरणमा उल्लेखित प्रमाण कागजातहरु पेश गर्नु पर्नेछ । ३.३ सिलबन्दी दरभाउपत्रको तथ्याङ्क सम्बन्धी विवरणमा उल्लेख भएको सामाग्रीको औद्योगिक उत्पादनको प्रमाण कागजात आवश्यक भएमा पेश गर्नु पर्नेछ । ३.४ बोलपत्रदाताले पेश गरेको योग्यता सम्बन्धी विवरण तथ्यगत रूपमा भुठो वा सारभूत रूपमा अपुरो भएको पाइएमा कुनै पनि समयमा त्यस्तो बोलपत्रदातालाई अयोग्य ठहराउन सक्नेछ ।
४. एउटा बोलपत्रदाताले एउटा प्याकेजमा एक मात्र सिलबन्दी दरभाउपत्र पेश गर्न पाउने	४.१ एक बोलपत्रदाताले एउटा प्याकेजमा एक मात्र सिलबन्दी दरभाउपत्र पेश गर्न सक्नेछ । एक बोलपत्रदाताले एक भन्दा बढी सिलबन्दी दरभाउपत्र पेश गरेमा सो बोलपत्रदाता सहभागी भएको सबै सिलबन्दी दरभाउपत्रहरु रद्द हुनेछन ।
५. सिलबन्दी दरभाउपत्र सम्बन्धी कागजातका विषयहरु	५.१ सिलबन्दी दरभाउपत्र सम्बन्धी कागजातमा देहायमा उल्लेखित कागजातहरु रहनेछन: (क) सिलबन्दी दरभाउपत्र आह्वानको सूचना (ख) बोलपत्रदातालाई निर्देशन (ग) सिलबन्दी दरभाउपत्र तथ्यांक सम्बन्धी विवरण (घ) फारामका नमूनाहरु: सिलबन्दी दरभाउपत्र पेश गरेको निवेदन फाराम र खरिद सम्झौताको फाराम (ङ) खरिद सम्झौताका सामान्य शर्तहरु (च) खरिद सम्झौताको विशेष शर्तहरु (छ) आपूर्ति तालिका (ज) प्राविधिक विवरण (Technical Specifications) (झ) कार्य परिमाण सुचि (Bill of Quantity) (ञ) जमानत फारामका नमूनाहरु: सिलबन्दी दरभाउपत्र जमानत, कार्य सम्पादन जमानत तथा पेशिक भुक्तानीका लागि जमानत,

६. सिलवन्दी दरभाउपत्रको भाषा	६.१ सिलवन्दी दरभाउपत्र सम्बन्धी सम्पूर्ण कागजपत्रहरुको भाषा नेपाली र अंग्रेजी भाषामा हुनेछ ।
७. सिलवन्दी दरभाउपत्रको मुद्रा	७.१ सिलवन्दी दरभाउपत्रको मुद्रा नेपाली रुपैयाँ हुनेछ र खरिद सम्झौता बमोजिमका भुक्तानी समेत नेपाली रुपैयाँमा गरिनेछ ।
८. सिलवन्दी दरभाउपत्र सम्बन्धी कागजातमा कुनै द्विविधा भएमा स्पष्ट गर्न अनुरोध गर्न सकिने	८.१ बोलपत्रदातालाई सिलवन्दी दरभाउपत्र सम्बन्धी कागजातमा उल्लिखित कुनै कुरामा द्विविधा वा जिज्ञासा भएमा स्पष्ट गरी दिन सिलवन्दी दरभाउपत्र तथ्याङ्क सम्बन्धी विवरणमा उल्लेख भएका समयावधि भित्र सोही विवरणमा उल्लेख भएको ठेगानामा लिखित रुपमा अनुरोध गर्न सकिनेछ ।
९. सिलवन्दी दरभाउपत्र पेश गर्न पूर्वको बैठक	९.१ सिलवन्दी दरभाउपत्र तथ्याङ्क सम्बन्धी विवरणमा उल्लेख भएका अवस्थामा सोही विवरणमा उल्लेख भएको मिति, समय र स्थानमा सिलवन्दी दरभाउपत्र पेश गर्ने अन्तिम दिनभन्दा कम्तीमा पाँच दिन अगावै सिलवन्दी दरभाउपत्र पेश गर्नु पूर्वको बैठक गरिनेछ । ९.२ सिलवन्दी दरभाउपत्र पेश गर्न पूर्वका बैठकमा बोलपत्रदाताले खरिदकर्ता समक्ष कागजातमा उल्लेख भएका खरिद कारवाही सम्बन्धी कुनै प्रश्न वा जिज्ञासा राख्न सक्नेछन र खरिदकर्ताले प्रश्नकर्ताहरुको सिलवन्दी दरभाउपत्र सम्बन्धी कागजात खरिद गर्ने सबै बोलपत्रदाताहरुलाई त्यस्तो प्रश्न वा जिज्ञासाको जवाफ दिनु पर्नेछ ।
१०. सिलवन्दी दरभाउपत्र सम्बन्धी कागजातमा संशोधन गर्न सकिने	१०.१ बोलपत्रदाताको जिज्ञासालाई सम्बोधन गर्नका लागि वा अन्य कारणले गर्दा खरिदकर्ताले सिलवन्दी दरभाउपत्र पेश गर्ने अन्तिम मिति अघि सिलवन्दी दरभाउपत्र सम्बन्धी कागजातमा हेरफेर वा संशोधन गर्न सक्नेछ । सिलवन्दी दरभाउपत्र सम्बन्धी कागजातमा संशोधन गरिएमा त्यस्तो कागजात खरिद गर्ने सबै बोलपत्रदाताहरुलाई दिइनेछ । सिलवन्दी दरभाउपत्र पेश गर्ने अन्तिम समयावधि पाँच दिन बाँकी नभएको अवस्थामा सिलवन्दी दरभाउपत्र पेश गर्ने समयावधि कम्तिमा पनि सात दिन बढाइ सूचना प्रकाशित गरिनेछ । १०.२ यसरी सिलवन्दी दरभाउपत्र सम्बन्धी कागजातमा कुनै हेरफेर वा संशोधन गरिएको भएमा त्यस्तो हेरफेर वा संशोधन समेत सिलवन्दी दरभाउपत्र सम्बन्धी कागजातको अभिन्न अंश हुनेछ ।
११. गुणस्तरको निश्चितता तथा आपूर्ति	११.१ प्राविधिक विवरण (Technical specification) मा उल्लेख भए बमोजिम गुणस्तरीय सामानहरु आपूर्ति गर्नु पर्नेछ । ११.२ सिलवन्दी दरभाउपत्र तथ्याङ्क सम्बन्धी विवरणमा उल्लेख भएका सामग्रीहरु नेपाल वा विदेशी राष्ट्रको मान्यता प्राप्त निकायले प्रदान गरेको मापदण्ड बमोजिम गुणस्तर चिन्ह प्राप्त गरेको हुनु पर्नेछ । ११.३ सिलवन्दी दरभाउपत्र तथ्याङ्क सम्बन्धी विवरणमा उल्लेख भएका सामग्रीहरुको तोकिएको गुणस्तर लेखी वा नमूना पेश गर्नु पर्ने छ । नमूना पेश नगरेका अवस्थामा खरिदकर्ताले दिएको नमूना बमोजिमका सामग्री आपूर्ति गर्न मंजूर भएको मानिने छ । ११.४ खरिदकर्तालाई कुनै अतिरिक्त खर्च बेगर प्रस्तावित खरिदका लागि निर्धारित गुणस्तर (स्पेसिफिकेशन) बमोजिमका सामान हो होइन भन्ने निश्चित गर्न निरीक्षण, परीक्षण गर्न पाउने अधिकार हुनेछ । खरिदकर्ताले गर्न चाहेको निरीक्षण, परीक्षण र त्यस्तो निरीक्षण, परीक्षण गरिने स्थानका सम्बन्धमा खरिदकर्ताले सम्झौताका विशेष शर्तमा खुलाउनेछ । निरीक्षण, परीक्षण



	<p>प्रयोजनका लागि खरिदकर्ताले आफ्ना तर्फबाट प्रतिनिधि तोकेको भए समयमै त्यस्को लिखित जानकारी आपूर्तिकर्तालाई दिईनेछ ।</p> <p>११.५ निरीक्षण, परीक्षण गरिएको कुनै सामान स्पेसिफिकेशन बमोजिमका रहेको छ भन्ने कुरा सुनिश्चित नभएमा खरिदकर्ताले यस्तो सामान अस्वीकार गर्न सक्नेछ र आपूर्तिकर्ताले त्यस्का सट्टा स्पेसिफिकेशन बमोजिम हुनेगरी त्यस्तो सामान प्रतिस्थापन गर्नु पर्नेछ ।</p>
१२. कबोल मूल्य	<p>१२.१ बोलपत्रदाताले खरिद सम्झौता अन्तरगत आपूर्ति गरिने मुख्य सामाग्रीको मूल्य परिमाण सुचिमा उल्लेख भएका सबै आईटमको प्रति इकाइ मूल्य र कुल मूल्य अनिवार्य उल्लेख गर्नु पर्नेछ । अन्यथा दरभाउपत्र रद्द हुन सक्नेछ ।</p> <p>१२.२ बोलपत्रदाताले सामाग्रीको दररेट प्रचलित बजार मूल्यको शत प्रतिशत भन्दा बढी वा अस्वभाविक दर उल्लेख गरेको पाइएमा त्यस्तो दरभाउपत्र रद्द गर्न सकिनेछ ।</p> <p>१२.३ कबोल मूल्यमा खरिद सम्झौता बमोजिम बोलपत्रदाताले तिर्नुपर्ने (मू.अ. कर बाहेक) कर, शुल्क लगायत अन्य शुल्कहरु समेत समावेश रहेको मानिनेछ ।</p> <p>१२.४ बोलपत्रदाताले दरभाउपत्रमा उल्लेख गरेको मूल्य अपरिवर्तनीय रहनेछ । मूल्य परिवर्तन नहुने कुरा सम्झौता बमोजिमको काम सम्पन्न नहुन्जेल सम्मका अवधिका लागि लागु हुनेछ र यस अवधिमा हुने कुनै मूल्य परिवर्तनलाई मानिने छैन ।</p> <p>१२.५ बोलपत्रदाताले दर कबोल गर्दा तोकिएको ढुवानी गर्ने स्थान सम्मको ढुवानी रकम समावेश गरि दर कबोल गर्नु पर्नेछ ।</p>
१३. सिलबन्दि दरभाउपत्रको मान्य अवधि	<p>१३.१ दरभाउपत्रको मान्य अवधि (दरभाउपत्रमा उल्लेखित मूल्यदरहरु) सिलबन्दि दरभाउपत्र खोलिएको मिति देखि गणना हुने गरी सिलबन्दि दरभाउपत्रको तथ्याङ्क सम्बन्धी विवरणमा उल्लेख भएको अवधिसम्म मान्य रहनेछ ।</p>
१४. सिलबन्दि दरभाउपत्र जमानत	<p>१४.१ बोलपत्रदाताले सिलबन्दि दरभाउपत्र तथ्याङ्क सम्बन्धी विवरणमा उल्लेख भएको रकम र मान्य अवधिमा नघटने गरी सिलबन्दि दरभाउपत्र जमानत सिलबन्दि दरभाउपत्र साथ पेश गर्नु पर्नेछ । बोलपत्रदाताले सिलबन्दि दरभाउपत्र जमानत पेश गर्दा नेपाल राष्ट्र बैंकबाट "क" श्रेणीको ईजाजत प्राप्त वाणिज्य बैंकबाट जारी गरिएका शर्त रहित बोलपत्र जमानतको बैंक ग्यारेण्टी सक्कलै पेश गर्नु पर्नेछ ।</p> <p>१४.२ सिलबन्दि दरभाउपत्र जमानत देहायको अवस्थामा जफत हुनेछ :</p> <p>(क) सिलबन्दि दरभाउपत्र पेश गर्ने अन्तिम मिति र समय पछि दरभाउपत्र मान्य हुने अवधि भित्र बोलपत्रदाताले सिलबन्दि दरभाउपत्र संशोधन गर्ने वा फिर्ता गर्न माग गरेमा,</p> <p>(ख) सिलबन्दि दरभाउपत्रमा देखिएको अंकगणितीय त्रुटी सच्याइएको कुरा बोलपत्रदाताले स्वीकार नगरेमा,</p> <p>(ग) छनौट भएको बोलपत्रदाताले सिलबन्दि दरभाउपत्र सम्बन्धी कागजातमा उल्लिखित शर्त बमोजिम खरिद सम्झौता नगरेमा,</p> <p>(घ) सिलबन्दि दरभाउपत्र सम्बन्धी कागजातमा उल्लिखित कार्यसम्पादन जमानत बोलपत्रदाताले खरिद सम्झौता गर्ने म्याद भित्र दिन नसकेमा,</p> <p>(ङ) सिलबन्दि दरभाउपत्र परीक्षणको सिलसिलामा खरिदकर्ताले माग गरेको कुनै जानकारी दिँदा बोलपत्रदाताले सिलबन्दि दरभाउपत्रका मूल्य वा सारभुत कुरा परिवर्तन गरेमा,</p>

	(च) प्रचलित कानून बमोजिम बोलपत्रदाताको आचरण विपरित काम गरी कालो सूचिमा राखिएमा ।
१५. संयुक्त उपक्रम (Joint venture)	१५.१ यस खरिद प्रक्रियामा संयुक्त उपक्रम (joint venture) लाई मान्यता दिइएको छैन । साथै, संयुक्त उपक्रम बनाई सिलवन्दी दरभाउपत्र पेश भएमा त्यस्तो सिलवन्दि दरभाउपत्रलाई रद्द गरिनेछ ।
१६. सिलवन्दि दरभाउपत्रमा हस्ताक्षर गर्नु पर्ने	१६.१ सिलवन्दि दरभाउपत्र नमेटिने मसिले लेखिएको र आधिकारिक व्यक्तिबाट हस्ताक्षर भएको हुनुपर्नेछ । सिलवन्दी दरभाउपत्रमा लेखिएका कुनै दर सच्चाइएको, फेरबदल गरिएको, थपिएको भएमा सो स्थानमा माथि उल्लेखित आधिकारिक हस्ताक्षरीबाट हस्ताक्षर गरी छाप लगाइएको हुनु पर्नेछ ।
१७. सिलवन्दी गरी खाम बाहिर लेख्न पर्ने कुरा	१७.१ बोलपत्रदाताले सिलवन्दि दरभाउपत्र पेश गर्ने अघि खामबन्दी गरी लाहाछाप लगाउनु पर्नेछ र खामका बाहिर सिलवन्दी दरभाउपत्र तथा सन्धि सम्बन्धी विवरणमा उल्लेख भए बमोजिम 'समिति वा संयुक्त खरिद समितिको नाम र ठेगाना', 'सामाग्री आपूर्ति सम्बन्धी सिलवन्दि दरभाउपत्रको प्याकेज नम्बर', 'सिलवन्दि दरभाउपत्र पेश गर्ने फर्म, संस्था वा कम्पनीको नाम र ठेगाना' व्यहोरा उल्लेख गर्नु पर्नेछ ।
१८. सिलवन्दि दरभाउपत्र दाखिला गर्ने अन्तिम मिति, समय र स्थान	१८.१ बोलपत्रदाताले सिलवन्दि दरभाउपत्र तथा सन्धि सम्बन्धी विवरणमा उल्लेखित मिति, समय र स्थान भित्र खरिदकर्ता समक्ष सिलवन्दि दरभाउपत्र दाखिला गर्नु पर्नेछ । १८.२ सिलवन्दि दरभाउपत्र पेश गर्दा सिलवन्दि दरभाउपत्र सम्बन्धी कागजातमा निर्धारित ढाँचामा भरी आफैले वा आफना प्रतिनिधी मार्फत वा हुलाक वा कुरियर मार्फत पेश गर्नु पर्ने स्थान, अन्तिम मिति र समय भित्र पेश गर्नु पर्नेछ । हुलाक वा कुरियर मार्फत पेश भएकोमा म्याद नाधी प्राप्त हुन आएमा त्यस्तो सिलवन्दि दरभाउपत्र उपर कुनै कारबाही गरिने छैन । १८.३ सिलवन्दि दरभाउपत्र तथा सन्धि सम्बन्धी विवरणमा विद्युतीय संचार माध्यमबाट सिलवन्दि दरभाउपत्र पेश गर्न सकिने व्यवस्था गरिएको भएमा सोही विवरणमा उल्लिखित निर्देशन बमोजिम सिलवन्दि दरभाउपत्र पेश गर्नु पर्नेछ । १८.४ दर्ता भइसकेको अवस्थामा सिलवन्दि दरभाउपत्र फिर्ता वा संसोधन गर्न पाइने छैन ।
१९. सिलवन्दि दरभाउपत्र खोल्ने मिति, समय, स्थान र सिलवन्दी दरभाउपत्र खोल्ने प्रक्रिया	१९.१ दाखिला भएका सिलवन्दि दरभाउपत्रहरू सिलवन्दि दरभाउपत्रको तथा सन्धि सम्बन्धी विवरणमा उल्लेख भएको मिति, समय र स्थानमा उपस्थित बोलपत्रदाता वा निजको अधिकार प्राप्त प्रतिनिधिको रोहवरमा खोल्ने छन् । तर बोलपत्रदाता वा निजको प्रतिनिधि उपस्थित नभएका कारणले खोल्न बाधा पर्ने छैन । १९.२ खरिदकर्ताले दाखिला भएका सिलवन्दि दरभाउपत्रहरू मध्ये क्रमसंग खोली देहायको कुरा पढेर सुनाइ सोको मुचुल्का तयार गर्नु पर्नेछ र खोल्ने कार्यमा संलग्न पदाधिकारीहरू तथा उपस्थित बोलपत्रदाता वा निजका प्रतिनिधिको उपस्थिति गराउन पर्नेछ:- ○ आपूर्तिकर्ता, फर्म वा कम्पनीको नाम र ठेगाना, ○ संलग्न गरिएको कागजातहरूको विवरण, ○ कुल कबोल अङ्क, ○ कुनै छुट दिन प्रस्ताव गरेएको भए सोको व्यहोरा वा शंसोधन सम्बन्धि अतिरिक्त कुनै व्यहोरा,



	<ul style="list-style-type: none"> ○ अङ्क र अक्षरका बीच भिन्नता भए सो भिन्नताको विवरण, ○ दरभाउपत्रमा आपूर्तिकर्ता, फर्म वा कम्पनि वा निजको प्रतिनिधिको हस्ताक्षर भए नभएको, ○ दरभाउपत्रमा सच्याईएको वा केरमेट गरेको भएमा, आधिकारिक हस्ताक्षर तथा छाप भए नभएको, ○ दरभाउपत्रमा कुनै कैफियत उल्लेख गरेको भए सोको व्यहोरा,
२०. आवश्यक जानकारी माग गर्न सकिने	<p>२०.१ खरिदकर्ताले सिलवन्दि दरभाउपत्रको परीक्षण वा मूल्याङ्कनको सिलसिलामा बोलपत्रदातासँग आवश्यक जानकारी माग गर्न सक्नेछ ।</p> <p>२०.२ खरिदकर्ताले माग गरेको जानकारी सम्बन्धित बोलपत्रदाताले खरिदकर्ता समक्ष पेश गर्नु पर्नेछ र त्यसरी जानकारी दिँदा दरभाउपत्रको मूल्य वा अन्य सारभूत कुरा परिवर्तन वा हेरफेर गर्न पाइने छैन ।</p>
२३. मूल्याङ्कन प्रक्रिया गोप्य रहने	<p>२३.१ सफल बोलपत्रदातालाई दरभाउ स्वीकृत गर्ने आशयको सूचना नदिए सम्म सिलवन्दि दरभाउपत्रहरूको परीक्षण, मूल्याङ्कन र तुलना, बोलपत्रदातासँग माग भएको जानकारी तथा स्वीकृतिको सिफारिस जस्ता प्रक्रियाहरू गोप्य राखिनेछ ।</p> <p>२३.२ सिलवन्दि दरभाउपत्र खोलेको समय देखि स्वीकृतीको सूचना नदिँदा सम्मको अवधिमा सिलवन्दि दरभाउपत्रको सम्बन्धमा प्रभाव पार्ने उद्देश्यले खरिदकर्तासँग सम्पर्क गर्ने वा परीक्षण र मूल्यांकनमा कुनै किसिमले प्रभाव पार्ने कार्य गरेमा निजको दरभाउपत्र रद्द हुनेछ ।</p>
२४. पूर्णताको परीक्षण	<p>२४.१ खरिदकर्ताले सिलवन्दि दरभाउपत्र सम्बन्धी कागजातमा बोलपत्रदातालाई दिइएको निर्देशन अनुरूप दरभाउपत्र पूर्ण भए वा नभएका सम्बन्धमा देहाय बमोजिम मूल्याङ्कन समितिले पूर्णताको परीक्षण गर्न सक्नेछ:</p> <p>(क) बोलपत्रदाता वा निजको अधिकार प्राप्त प्रतिनिधिको सहिछाप भए वा नभएको,</p> <p>(ख) सिलवन्दि दरभाउपत्र सम्बन्धी कागजातमा उल्लेख भए बमोजिमका किसिम, अवधि र रकमका जमानत संलग्न भए वा नभएको,</p> <p>(ग) बोलपत्रदाताको योग्यता सम्बन्धी आवश्यक कागजात पेश भए वा नभएको,</p> <p>(घ) सम्बन्धित व्यक्ति, फर्म, संस्था वा कम्पनी आफैले खरिद गरेको सिलवन्दि दरभाउपत्र सम्बन्धी कागजात भरी पेश भए वा नभएको,</p> <p>(ङ) माग भए बमोजिमका मान्य अवधि भए, वा नभएका,</p> <p>(च) सारभूतरूपले असर गर्ने शर्त राखी सिलवन्दि दरभाउपत्र पेश भए वा नभएको,</p> <p>(छ) खरिदकर्ताले माग गरेको अन्य कागजात पेश भए वा नभएको</p>
२५. अंक गणितीय त्रुटी सच्याउन सकिने	<p>२५.१ सिलवन्दि दरभाउपत्र परीक्षण गर्दा दरभाउपत्रमा कुनै अंक गणितीय त्रुटी पाइएमा खरिदकर्ताले त्यस्तो त्रुटि सच्याउन सक्नेछ र त्यसरी त्रुटी सच्याउंदा इकाइ दर र कूल रकममा भिन्नता भएमा इकाइ दर मान्य हुनेछ र सोही दर बमोजिम कूल रकम सच्याईनेछ ।</p> <p>२५.२ दरभाउपत्रमा उल्लेख गरेको ईकाइ दरमा लेखिएको अंक र अक्षरमा फरक परेमा अक्षरमा लेखिएका रकम मान्य हुनेछ । खरिदकर्ताले त्रुटी सच्याएकोमा सो को जानकारी सम्बन्धित बोलपत्रदातालाई दिईनेछ ।</p> <p>२५.३ दरभाउपत्रमा देखिएका अंकगणितीय त्रुटी सच्याइएको कुरा बोलपत्रदाताले स्वीकार नगरेमा निजका सिलवन्दि दरभाउपत्र रद्द गरी जमानत जफत गर्न सक्नेछ ।</p>
२६. मूल्याङ्कन तथा तुलना	<p>२६.१ सिलवन्दि दरभाउपत्रको मूल्याङ्कन कागजातमा उल्लिखित सबै शर्तहरू तथा प्राविधिक स्पेशिफिकेशनको सोही कागजातमा उल्लिखित आधार र तरिका</p>

७/३६

	<p>अनुसार परीक्षण गरी सारभूतरूपमा प्रभावग्राही भए नभएको मूल्याङ्कन गर्नेछ ।</p> <p>२६.२ बोलपत्रदाताले सन्तोषजनक रूपमा सामग्री आपूर्ति गर्न नसक्ने गरी अस्वाभाविक न्यून दर उल्लेख गरेको वा सामग्रीको प्राविधिक स्पेसिफिकेशन गलत रूपमा बुझी वा नबुझी अस्वाभाविक न्यून कबोल अङ्क उल्लेख गरेका भएमा सम्बन्धित बोलपत्रदातासँग स्पष्टीकरण माग गर्न सकिनेछ । सोधिएको स्पष्टीकरणको जवाफ सन्तोषजनक भएमा त्यस्ता बोलपत्रदातासँग निजको कबोल अङ्कको दश प्रतिशतले हुने रकम बराबरको थप कार्य सम्पादन जमानत लिई सिलबन्दी दरभाउपत्र स्वीकृत गर्न सकिनेछ र स्पष्टीकरण सन्तोषजनक नभएमा त्यस्तो दरभाउपत्र अस्वीकृत गर्न सकिनेछ ।</p> <p>२६.३ खरिदकर्ताले सिलबन्दी दरभाउपत्र सम्बन्धी कागजातमा उल्लेखित सबै शर्तहरू पूरा गरेको प्रत्येक सारभूतरूपमा प्रभावग्राही बोलपत्रहरूको मूल्याङ्कित रकम अर्को दरभाउपत्रको मूल्याङ्कित रकमसँग तुलना गरी न्यूनतम अंक कबोल गर्ने सिलबन्दी दरभाउपत्र निर्धारण गर्नु पर्नेछ ।</p> <p>२६.४ न्यूनतम अंक कबुल गर्ने बोलपत्रदाताको योग्यता जाँच गर्दा सिलबन्दी दरभाउपत्र सम्बन्धी कागजातमा उल्लिखित योग्यता अनुरूप भएको पाईएमा त्यस्तो सिलबन्दी दरभाउपत्र न्यूनतम मूल्याङ्कित सारभूतरूपमा प्रभावग्राही सिलबन्दी दरभाउपत्र मानिनेछ ।</p>
२७. सिलबन्दी दरभाउपत्र स्वीकृतको आशयको सूचना दिने	२७.१ छनौट भएको बोलपत्रदातालाई निजको सिलबन्दी दरभाउपत्र स्वीकृत गर्ने आशयको सूचना दिइ सोको लिखित जानकारी सिलबन्दी दरभाउपत्र पेश गर्ने अन्य सबै बोलपत्रदातालाई समेत दिइनेछ ।
२८. सिलबन्दी दरभाउपत्र स्वीकृत गर्ने, सो को जानकारी दिने र सम्झौता गर्ने	<p>२८.१ छनौट भएको बोलपत्रदाताको सिलबन्दी दरभाउपत्र स्वीकृत गरी निजलाई दश (१०) दिन भित्र खरिद सम्झौता गर्नको लागि सूचना दिइने छ । बोलपत्र तथ्याङ्क विवरणमा कार्य सम्पादन जमानतको बारेमा उल्लेख भए सोको बारेमा पनि उल्लेख गर्नु पर्नेछ । तोकिएको मिति भित्र बोलपत्रदाता सम्झौता गर्न नआएमा सो भन्दा पछिको अर्को न्यूनतम मूल्याङ्कित सारभूतरूपमा प्रभावग्राही बोलपत्रदाताको बोलपत्र स्वीकृत गरि निजसँग खरिद सम्झौता गरिने छ ।</p> <p>२८.२ खरिद सम्झौता सम्पन्न भए पछि खरिदकर्ताले सिलबन्दी दरभाउपत्र पेश गर्ने अन्य बोलपत्रदाताहरूलाई जानकारी पठाउनेछ ।</p>
२९. कार्य सम्पादन जमानत	<p>२९.१ सिलबन्दी दरभाउपत्र स्वीकृत भएको सूचना पाएको दश (१०) दिनभित्र सफल बोलपत्रदाताले सम्झौता रकमको पाँच प्रतिशत (मू. अ. कर सहित) ले हुने रकमको नेपाल राष्ट्र बैंकबाट "क" श्रेणीको ईजाजत प्राप्त वाणिज्य बैंकबाट जारी गरिएका शर्त रहित कार्य सम्पादन बैंक ग्यारेण्टी सक्कलै पेश गर्नु पर्नेछ ।</p> <p>२९.२ कार्य सम्पादन जमानत (Performance Security) खरिदकर्ता समक्ष पेश गरी सम्झौता गरिसक्नु पर्नेछ ।</p> <p>२९.३ माथि उल्लेखित समयवधिभित्र कार्य सम्पादन जमानत पेश गरी बोलपत्रदाता सम्झौता गर्न नआएमा निजको सिलबन्दी दरभाउपत्रको जमानत रकम जफत गरी सो भन्दा लगत्तै पछिका क्रमशः अर्का न्यूनतम मूल्याङ्कित सारभूतरूपमा प्रभावग्राही बोलपत्रदाताको सिलबन्दी दरभाउपत्र स्वीकृत गरी खरिद सम्झौता गरिनेछ ।</p>



<p>३०. सम्झौता गर्दा परिमाणमा हेरफेर गर्न सकिने</p>	<p>३०.१ खरिद सम्झौता प्रदान गर्ने समयमा सामाग्रीको कुनै आइटम वा सबै आइटममा शुरुमा आपूर्ति तालिकामा उल्लेख गरिएको परिमाणमा कुनै शर्त वा मूल्यमा परिवर्तन नगरी परिमाण घटाउने, बढाउने अधिकार खरिदकर्तामा सुरक्षित रहने छ ।</p> <p>३०.१ सामाग्री आपूर्तिको करार अवधि भित्र सामाग्रीको परिमाणमा थपघट भएमा कबोल दरमा नै आपूर्तिकर्ताले सामाग्री आपूर्ति गर्नु पर्नेछ ।</p>
<p>३१. बोलपत्रदाताको आचरण</p>	<p>३१.१ खरिद सम्झौताले निर्दिष्ट गरेको विषय, सिलवन्दी दरभाउपत्रसम्बन्धी कागजातमा उल्लेख भएको व्यवस्था बमोजिमको दायित्व निर्वाह गर्ने आपूर्तिकर्ताको जिम्मेवारी हुनेछ ।</p> <p>३१.२ बोलपत्रदाताले खरिद प्रकृत्यामा वा खरिद सम्झौताको कार्यान्वयनमा प्रभाव पार्ने मनसायले देहायका कार्य गर्नु वा गराउन हुदैनः-</p> <p>(क) प्रत्यक्ष वा अप्रत्यक्ष रूपमा अनुचित प्रलोभन दिन वा सोको प्रस्ताव गर्न,</p> <p>(ख) तथ्य बग्याइ वा भुक्त्याई पेश गर्न,</p> <p>(ग) भ्रष्टाचारजन्य वा जालसाजीपूर्ण कार्य गर्न वा त्यस्तो कार्यमा संलग्न हुन,</p> <p>(घ) सिलवन्दी दरभाउपत्र सम्बन्धी काम कारबाईमा कुनै किसिमले संलग्न हुने अन्य प्रतिस्पर्धी बोलपत्रदाताको सहभागितामा हस्तक्षेप गर्न,</p> <p>(ङ) खरिद कारबाईमा संलग्न कुनै व्यक्तिको जीउ ज्यान वा सम्पत्ति नोक्सान गर्न प्रत्यक्ष वा अप्रत्यक्ष धम्की दिने कार्य वा करकापजन्य कार्य गर्न,</p> <p>(च) बोलपत्रदाताहरुबीच खरिद सम्बन्धी काम बाँडफाँड गर्ने वा सिलवन्दी दरभाउपत्रका मूल्य कृतिम वा अप्रतिस्पर्धी तरिकाले कायम गर्न वा अन्य कुनै तरिकाले सार्वजनिक निकायलाई खुल्ला तथा स्वतन्त्र प्रतिस्पर्धाको लाभबाट वञ्चित गर्ने उद्देश्यले सिलवन्दी दरभाउपत्र पेश गर्न भन्दा अघि वा पछि मिलोमतो गर्न वा गुटबन्दीमा संलग्न हुन,</p> <p>(छ) सिलवन्दी दरभाउपत्र खोलेको समय देखि सिलवन्दी दरभाउपत्र स्वीकृतिको सूचना नदिँदा सम्मको अवधिमा सिलवन्दी दरभाउपत्रको सम्बन्धमा प्रभाव पार्ने उद्देश्यले खरिद कार्यमा संलग्न व्यक्तिसँग सम्पर्क गर्न वा सिलवन्दी दरभाउपत्रको परीक्षण र मूल्यांकनमा सिलवन्दी दरभाउपत्रको मूल्यांकनमा कुनै किसिमले प्रभाव पार्ने कार्य गर्न ।</p>
<p>३२. नेपालमा उत्पादित वस्तुलाई ग्राह्यता ।</p>	<p>३२.१ नेपालमा उत्पादित मान्यता प्राप्त सामाग्रीहरुलाई आपूर्ति गर्न आपूर्ति गर्न प्रोत्साहित गरिने छ ।</p>
<p>३३. सिलवन्दी दरभाउपत्र स्वीकृत गर्ने वा नगर्ने अधिकार खरिदकर्ताको हुने</p>	<p>३३.१ कुनै बोलपत्रदाताको सिलवन्दी दरभाउपत्र स्वीकृत गर्ने वा नगर्ने, खरिद कारबाही रद्द गर्ने वा खरिद आदेश प्रदान गर्नु अघि कुनै पनि समयमा सबै सिलवन्दी दरभाउपत्रहरु रद्द गर्ने सम्पूर्ण अधिकार खरिदकर्तामा रहने छ । यसरी सिलवन्दी दरभाउपत्र रद्द गरिएको भएमा रद्द गरिएको कारण सिलवन्दी दरभाउपत्र पेश गर्ने सबै बोलपत्रदातालाई जानकारी दिईनेछ ।</p>

✍

खण्ड ३

३.१ सिलबन्दी दरभाउपत्र तथ्यांक सम्बन्धी विवरण (Bid Data Sheet)

बोलपत्रदातालाई निर्देशनको दफा	दफा न.	विवरण
खरिद गरिने विषयको क्षेत्र	ITB 1	सिलबन्दी दरभाउपत्र सम्बन्धी कागजातमा संलग्न स्पेशिफिकेशन र परिमाणको सुचि अनुसारको सामाग्री आपूर्ति गर्ने सामाग्री सप्लाई प्याकेज २ फलामे (फेब्रिकेटेड) निर्माण सामाग्री
बोलपत्रदाताको ग्राह्यता	ITB 3	बोलपत्रदाताले सिलबन्दी दरभाउपत्र पेश गर्न कानून बमोजिम योग्य भएका पुष्ट्याङ्क गर्न देहायका कागजातहरूको प्रतिलिपि पेश गर्नु पर्नेछः (क) फर्म, संस्था वा कम्पनी दर्ताको प्रमाणपत्र, (ख) व्यवसाय दर्ताका ईजाजतपत्र (ग) मूल्य अभिवृद्धि कर (भ्याट) दर्ता प्रमाणपत्र (घ) आन्तरिक राजश्व विभागबाट आ.ब.२०७७/७८ को कर चुक्ता गरेको प्रमाणपत्र (ङ) बोलपत्रदाताले खरिद कारबाहीमा भाग लिन अयोग्य नभएको, प्रस्तावित खरिद कारबाहीमा आफ्नो स्वार्थ नबाभिएको र सम्बन्धित पेशा वा व्यवसाय सम्बन्धी कसूरमा आफूले सजाय नपाएको भनी लिखित रूपमा गरेको घोषणा,
सिलबन्दी दरभाउपत्र सम्बन्धी कागजातमा कुनै द्विविधा भएमा स्पष्ट गर्न अनुरोध गर्न सकिने	ITB 8	सम्भावित बोलपत्रदाताले सिलबन्दी दरभाउपत्र सम्बन्धमा द्विविधा भएमा देहायको ठेगानामा स्पष्ट गर्न सिलबन्दी दरभाउपत्र पेश गर्ने अन्तिम मिति भन्दा ५ दिन पहिले अनुरोध गर्न सक्नेछः संयुक्त खरिद समिति, नरहरीनाथ कालिकोट सम्पर्क व्यक्तिको नाम: कृष्ण बहादुर विष्ट टेलिफोन नं: ९८४८३४८४२२ सम्पर्क व्यक्तिको नाम: धिर शाही टेलिफोन नं: ९८४८३८९०८९
सिलबन्दी दरभाउपत्र पेश गर्नु	ITB 9	सिलबन्दी दरभाउपत्र पेश गर्नु पूर्वको बैठक नहुने



१०/३६

बोलपत्रदातालाई निर्देशनको दफा	दफा न.	विवरण
पूर्वको बैठक		
सिलवन्दी दरभाउपत्रका मान्य अवधि	ITB 13	सिलवन्दी दरभाउपत्रको मान्य अवधि ४५ दिनको हुनेछ ।
सिलवन्दी दरभाउपत्रको जमानत	ITB 14	सिलवन्दी दरभाउपत्र जमानत वापतको रकम रु. ३५,००० (अक्षरेपी पैतिस हजार मात्र) मान्य अवधि ४५ दिनको हुनु पर्नेछ । सिलवन्दी दरभाउपत्र जमानत वापत बैंक जमानत नेपाल राष्ट्र बैंकबाट "क" श्रेणीको ईजाजत प्राप्त वाणिज्य बैंकबाट शर्त रहित जारी गरिएको हुनु पर्नेछ ।
सिलवन्दी दरभाउपत्र शिलवन्दी गरी खाम बाहिर लेख्नु पर्ने कुरा	ITB 17	"सामाग्री आपूर्ति सम्बन्धी सिलवन्दी दरभाउपत्र प्याकेज २" सिलवन्दी दरभाउपत्र माग गर्नेको नाम र ठेगाना: १. धारपाटा उच्छ्रव खानेपानी तथा सरसफाइ उपभोक्ता समिति, नरहरीनाथ-७, कालिकोट २. दुदुल्ली भावर खानेपानी तथा सरसफाइ उपभोक्ता समिति, नरहरीनाथ-७, कालिकोट ३. खोलाखर्क खानेपानी तथा सरसफाइ उपभोक्ता समिति, नरहरीनाथ-९, कालिकोट ४. पैरामुल खानेपानी तथा सरसफाइ उपभोक्ता समिति, नरहरीनाथ-८, जाजरकोट ५. राताखाल खानेपानी तथा सरसफाइ उपभोक्ता समिति, नरहरीनाथ-६, कालिकोट सिलवन्दी दरभाउपत्र पेश गर्ने फर्म, सस्था वा कम्पनीको नाम र ठेगाना:
सिलवन्दी दरभाउपत्र पेश गर्ने अन्तिम मिति, समय र स्थान	ITB 18	मिति: २०७९ पौष ६ गते बुधवार तद अनुसार सन् २०२२ डिसेम्बर २१ समय: दिनको ४:०० बजे स्थान: मानव अधिकार तथा वातावरण विकास केन्द्र (HuRENDEC Nepal) नेपालको कार्यालय, खाँडाचक्र-१, मान्मा, कालिकोट
सिलवन्दी दरभाउपत्र खोल्ने मिति, समय, र स्थान	ITB 19	मिति: २०७९ पौष ७ गते विहीबार तद अनुसार सन् २०२२ डिसेम्बर २२ समय: दिनको ३:०० बजे स्थान: नरहरीनाथ गाउँपालिका वडा नं ३, कालिकोट
१५ कार्य सम्पादन जमानत (Performance Security)	ITB 29	कार्य सम्पादन जमानत वापत कुल कबुल अंकको (भ्याट सहित) ५ प्रतिशतले हुन आउने रकम रु..... हुनुपर्नेछ । साथै कार्य सम्पादन जमानतको मान्य अवधी कम्तिमा १२० दिनको हुनु पर्नेछ।



३.२ बोलपत्रदाताको जानकारी सम्बन्धी विवरण

(बोलपत्रदाताले बोलपत्रसाथ देहायको विवरण भरी पेश गर्नु पर्नेछ)

१	बोलपत्रदाताको नाम:	
२	बोलपत्रदाताको ठेगाना:	
३	बोलपत्रदाताको टेलिफोन नम्बर:	
४	बोलपत्रदाताको मोबाईल नम्बर:	
५	बोलपत्रदाताको ईमेल:	
६	बोलपत्रदाताले बोलपत्रमा हस्ताक्षर गर्न अधिकार दिएका व्यक्तिको नाम: ठेगाना: टेलिफोन नम्बर: मोबाईल नम्बर:	

बोलपत्रदाताको हस्ताक्षर:



खण्ड ४

४.१ सम्झौताका सामान्य शर्तहरू (General condition of contract)

१. परिभाषा	<p>१.१ यस सम्झौतामा उल्लेख भएका निम्न शब्दहरूको अर्थ निम्न उल्लेख भए बमोजिम हुनेछन् :</p> <p>(क) “खरिद सम्झौता” भन्नाले खरिदकर्ता र आपूर्तिकर्ताबीच भएको सम्झौता र सम्झौतामा उल्लिखित अन्य कागजपत्रहरूलाई सम्झनु पर्दछ ।</p> <p>(ख) “सम्झौता रकम” भन्नाले सम्झौता अन्तरगतको सम्पूर्ण काम सम्पादन गरे वापत आपूर्तिकर्तालाई भुक्तानी दिइनु पर्ने मूल्य सम्झनुपर्दछ ।</p> <p>(ग) “सामाग्री” भन्नाले खानेपानी तथा सरसफाइ योजना निर्माणका लागि आवश्यक पर्ने निर्मा सामाग्री भन्ने सम्झनुपर्दछ ,</p> <p>(घ) “खरिदकर्ता” भन्नाले खरिद सम्झौताको विशेष शर्तमा उल्लेख भएको सामाग्री खरिद गर्ने उपभोक्ता समिति वा लाई सम्झनुपर्दछ ।</p> <p>(ङ) “आपूर्तिकर्ता” भन्नाले यस सम्झौताको विशेष शर्तमा उल्लेख भएको सामाग्री आपूर्ति गर्ने व्यक्ति/फर्म/संस्था/कम्पनी वा त्यस्तो व्यक्ति/फर्म/संस्था/कम्पनीको कानूनी रूपले भएको उत्तराधिकारीलाई सम्झनु पर्नेछ, तर खरिदकर्ताको मन्जुरी विना</p> <p>कुनै प्रतिनिधि मान्य हुने छैन ।</p> <p>(च) “स्पेशिफिकेशन (Specifications)” : भन्नाले खरिद सम्झौता बमोजिम आपूर्ति हुने सामाग्रीहरूको प्राविधिक विवरण सम्झनु पर्दछ ।</p> <p>(छ) “मूल्य परिमाण सूचि” भन्नाले सिलवन्दी दरभाउपत्रको अंगको रूपमा रहेको मूल्य उल्लेख गरी तयार गरिएको सामाग्रीको परिमाण सूचि सम्झनु पर्दछ ।</p> <p>(ज) “सिलवन्दी दरभाउपत्र” भन्नाले सामाग्री आपूर्ति गर्ने व्यवसायीले खरिद सम्झौतामा भएको व्यवस्था बमोजिम सम्पूर्ण सामाग्री आपूर्ति गरी काम पूरा गर्न पेश गरेको दररेट सहितको प्रस्ताव भन्ने बुझिन्छ ।</p> <p>(झ) “सिलवन्दी दरभाउपत्र स्वीकृति पत्र” भन्नाले खरिदकर्ताले सिलवन्दी दरभाउपत्र स्वीकृत गरी आपूर्तिकर्तालाई गराएको जानकारी सम्झनु पर्दछ ।</p> <p>(ञ) “कार्यारम्भ मिति (Commencement Date)” भन्नाले सम्झौताको विशेष शर्तमा उल्लेख भएको मिति सम्झनु पर्दछ ।</p> <p>(ट) “दिन” भन्नाले क्यालेण्डर (पात्रो) मा भएको दिन सम्झनु पर्दछ ।</p>
------------	--



	<p>(ठ) “कार्य सम्पादन अवधि (Time for completion)” भन्नाले कार्य अरम्भ मिति देखि खरिद सम्झौताको विशेष शर्तमा उल्लेखित कार्य सम्पन्न गर्न तोकिएको समयावधि वा सो अवधिमा थप भएको अवधि समेत सम्भन्नु पर्दछ ।</p> <p>(ड) “एडजुडिकेशन (adjudication)” भन्नाले खरिदकर्ता तथा आपूर्तिकर्ता बीच उठेको विवाद उपर आपसी समझदारीबाट समाधान हुन नसकेमा विवाद समाधानको लागि अपनाउने प्रक्रियाहरु सम्भन्नु पर्दछ ।</p>
२. व्याख्या (Interpretation)	२.१ “व्यक्ति वा पक्ष (Party)” भन्नाले फर्म, संस्था/कम्पनी वा संस्था सम्भन्नु पर्दछ । एक वचन वा कुनै एक लैङ्गिक शब्दले बहुवचन वा अर्को लैङ्गिक शब्दलाई समेत जनाउँनेछ ।
३. कागजातहरुको प्राथमिकता (Priority of Documents)	३.१ खरिद सम्झौतामा संलग्न कागजातहरु एक अर्कामा स्पष्ट हुनेछन् । कुनै कागजातमा अस्पष्टता वा भिन्नता देखिन आएमा खरिदकर्ताले आपूर्तिकर्तालाई आवश्यक निर्देशन दिन सक्नेछ र कागजातहरुको प्राथमिकता खरिद सम्झौतामा उल्लेख गरिएको क्रम अनुसार हुनेछ ।
४. लागु हुने कानून (Law)	४.१ यस खरिद सम्झौताको प्रकृत्यामा नेपालको कानून लागू हुनेछन् ।
५. पत्र व्यवहार वा संचार (Communications)	<p>५.१ कुनै पनि पक्षले कुनै किसिमको सूचना वा निर्देशन लिने दिने वा अन्य संचार प्रकृत्या सम्बन्धमा अन्यथा व्यवस्था भएकोमा बाहेक नेपाली भाषामा लिखित रुपमा गर्नु पर्नेछ र त्यस्तो सूचना वा निर्देशन लिने दिने कार्यमा बिना कारण रोकिने वा ढिलाई गरिने छैन ।</p> <p>५.२ कुनै सूचना पठाउदा त्यस्तो सूचना पाउने बोलपत्रदाता ठेगाना पत्ता नलागी वा अन्य कुनै कारणले त्यस्तो सूचना बुझाउन नसकिएको अवस्थामा सो विषयको संक्षिप्त विवरण उल्लेख गरी राष्ट्रिय स्तरको दैनिक समाचारपत्रमा सार्वजनिक सूचना प्रकाशित भएकोमा त्यस्तो व्यक्ति वा पक्षले रीतपूर्वक सूचना पाएको मानिनेछ ।</p>
६. कानूनी दायित्व (Statutory Obligation)	६.१ आपूर्तिकर्ताले कार्य सम्पादन गर्दा नेपालको प्रचलित कानून पालना गर्नु पर्नेछ । सामग्री आपूर्ति गर्दा लाग्ने मूल्य अभिवृद्धि कर बाहेकका सबै शुल्क तथा दस्तुर (कर) बुझाउनु पर्नेछ ।
७. भाषा	७.१ यो खरिद सम्झौता अन्तर्गत प्रयोग हुने भाषा नेपाली हुनेछ
८. सूचनाको आदान प्रदान	८.१ सामग्रीको खरिद सम्झौता कार्यान्वयनका क्रममा सूचना आदान प्रदान गर्ने प्रयोजनको लागि खरिदकर्ता र आपूर्तिकर्ताको ठेगाना खरिद सम्झौताको विशेष शर्तमा उल्लेख भए बमोजिम हुनेछ ।



<p>३. कार्य सम्पादन जमानत (Performance Security)</p>	<p>३.१ आपूर्तिकर्ताले खरिद सम्झौता गर्नु अघि खरिदकर्ताबाट खरिद सम्झौता प्रदान गर्ने जानकारीपत्र प्राप्त भएको मितिले पन्ध्र दिनभित्र खरिद सम्झौताको विशेष शर्तमा उल्लेख भए बमोजिमको रकमको मान्य अवधि भई नेपाल राष्ट्र बैंकबाट "क" श्रेणीको ईजाजतपत्र प्राप्त बाणिज्य बैंकबाट जारी भएको कार्य सम्पादन जमानत दाखिला गर्नु पर्नेछ ।</p> <p>३.२ सामग्री आपूर्ति गर्ने काम पूरा भएपछि कार्य सम्पादन जमानत फिर्ता गर्न आपूर्तिकर्ताबाट काम पूरा गरेको व्यहोरा सहितको दावी प्राप्त भए पश्चात कार्यसम्पादन जमानत वापतको रकम फुकुवा गरिनेछ ।</p>
<p>४. गुणस्तरको निश्चितता र निरीक्षण तथा परीक्षण</p>	<p>४.१. खरिदकर्तालाई आपूर्ति गरिने सामग्रीहरू सम्झौतामा उल्लिखित स्पेसिफिकेशन बमोजिमको गुणस्तर भए नभएको निश्चित गर्न खरिदकर्ताको तर्फबाट थप शुल्क नव्यहोरी आवश्यकतानुसार निरीक्षण वा जाँच गर्न पाउने अधिकार हुनेछ । प्राविधिक स्पेसिफिकेशनमा उल्लेख भए अनुसारको मालसामान हो भन्ने निश्चित गर्न सम्झौताको विशेष शर्तमा उल्लिखित स्थानमा निरीक्षण वा परीक्षण गर्दा आवश्यकतानुसार सबै मालसामान वा सोको नमूना छनौट गरी गुणस्तरीयता निरीक्षण वा परिक्षण गर्न सकिनेछ ।</p> <p>४.२ प्रत्येक पटक सामग्री आपूर्ति हुँदा स्पेसिफिकेशन अनुसार भएको सुनिश्चित गर्न हेरेर, छामेर, तौल लिएर वा प्रयोगशालामा परीक्षण गरेर गुणस्तरीयता निरीक्षण वा परिक्षण गर्न सकिनेछ ।</p> <p>४.३ निरीक्षण वा परीक्षणबाट अस्वीकृत सामग्रीहरू आपूर्तिकर्ताले तुरुन्त फिर्ता लगी सोको सट्टा स्पेसिफिकेशन बमोजिमको सामान आपूर्ति गर्नु पर्नेछ ।</p> <p>४.५ सम्झौता अनुसारको गुणस्तरको सामग्री उपलब्ध नगराएको पाइएमा सम्झौता रद्द समेत गर्न सकिनेछ ।</p> <p>४.६ निरीक्षण वा परीक्षण गर्दा खरिदकर्ता र आपूर्तिकर्ता बीच कुनै विवाद उत्पन्न भएमा त्यस्तो विवाद सम्झौताको सामान्य शर्तको दफा १३ को प्रकृया बमोजिम समाधान गर्नु पर्नेछ ।</p>
<p>५. प्याकिङ्ग</p>	<p>५.१. आपूर्तिकर्ताले आपूर्ति गरिने सामग्रीहरू खरिद सम्झौतामा अन्तिम गन्तव्य भनी उल्लेख भएको स्थानसम्म पुऱ्याउनका लागि पठाउने क्रममा हानी नोक्सानी नहुने र गुणस्तर नबिग्रने गरी उपयुक्त किसिमबाट प्याकिङ्ग गराउनु पर्नेछ ।</p> <p>५.२ सामग्री ढुवानीको क्रममा लोड अनलोड गर्न उपयुक्त तरिका नअपनाइदा, बढी तापक्रमका कारण मालसामानमा पर्ने प्रभाव, खुला ठाउँमा राख्दा पर्ने असरहरू समेतबाट बचाउने गरी प्याकिङ्गको व्यवस्था गर्नु पर्ने छ ।</p> <p>५.३ सामग्रीको प्याकिङ्ग गर्ने तरिका, प्याकिङ्ग भित्र र बाहिर उल्लेख गर्नुपर्ने विवरण, संकेत चिन्ह जस्ता विशेष आवश्यकताहरू आवश्यकता अनुसार उल्लेख गरिएको हुनुपर्नेछ ।</p>



६. सामग्रीको आपूर्ति	६.१. "सामग्रीको आवश्यकता सम्बन्धी तालिका" मा उल्लेख भए बमोजिमको सामग्रीको आपूर्ति हुनु पर्नेछ ।
७. भुक्तानीको मुद्रा	७.१ सामग्रीको आपूर्ति भुक्तानी नेपाली रुपैयामा मात्र गरिनेछ ।
८. भुक्तानी	८.१ सम्झौता अवधिभर कुनै पनि किसिमको पेशकी भुक्तानी गरिने छैन । आपूर्तिकर्ताले सामग्री आपूर्ति गरे वापतको रकम भुक्तानी दावी गर्दा खरिद सम्झौतामा उल्लेखित मूल्य भन्दा फरक हुनु हुँदैन । ८.२ सामग्री खरिद सम्झौता बमोजिम आपूर्ति भई खरिदकर्ताले स्वीकार गरे पछि आपूर्तिकर्तालाई भुक्तानी एक महिना भित्र गर्नेछ ।
९. खरिद आदेशमा परिवर्तन	९.१. खरिदकर्ताले सम्झौता अवधिभर सम्झौतामा उल्लेख गरेको शर्तहरू र कबोल गरेको दररेट परिवर्तन नहुने गरी थप सामग्री आपूर्तिको लागि आदेश दिन सक्नेछ । आपूर्ति गर्ने अवधि आपसि समझदारीमा गर्नु पर्ने छ ।
१०. विवाद समाधान	१०.१. खरिद सम्झौता कार्यान्वयनको क्रममा खरिदकर्ता र आपूर्तिकर्ताको बीचमा विवाद वा मतभिन्नता उत्पन्न भएमा दुवै पक्षको आपसी छलफलबाट पारस्परिक सहमतिमा विवाद समाधान गर्न अत्यधिक प्रयत्न गर्नु पर्नेछ । १०.२ विवाद समाधान नभएमा खरिदकर्ता र आपूर्तिकर्ताको सहमतिमा दोस्रो पक्षको सहयोगमा पनि समाधान गर्न सकिनेछ । यसबाट पनि समस्या समाधान नभएमा नेपाल सरकारको प्रचलित कानून बमोजिम समाधान खोजिने छ ।
११. सम्झौताको समाप्ती	११.१ आपूर्तिकर्ताले खरिद सम्झौता बमोजिम कार्यसम्पादन नगरेमा सम्झौता अन्त गर्न सकिने छ । आपूर्तिकर्ताले काम नगरेको कारणबाट सम्झौताको अन्त हुँदा खरिद सम्झौता बमोजिमको काम गराउन लाग्ने थप खर्च वापतको दायित्व आपूर्तिकर्ताले व्यहोर्नु पर्नेछ ।
१२. मूल्य समायोजन	१२.१ सामग्री खरिदमा मूल्य समायोजन हुने छैन ।
१३. कर तथा शुल्क	१३.१. नेपाल सरकारले लगाएका मूल्य अभिवृद्धि कर बाहेकका सबै किसिमका कर, शुल्क, इजाजत दस्तुर आदिका सम्बन्धमा आपूर्तिकर्ता पूर्ण रुपमा जिम्मेवार हुनेछ ।
१४. कालो सूचिमा राख्न सकिने	१४.१ देहायको अबस्थामा बोलपत्रदातालाई निजको कार्यको गाम्भिरताको आधारमा खरिदकर्ताले कालो सूचिमा राख्न सक्नेछ :- (क) बोलपत्रदातालाई निर्देशनको दफा ३१ बमोजिमको आचरण विपरित काम गरेको प्रमाणित भएमा, (ख) खरिद सम्झौता कार्यान्वयन गर्दा सारभूत त्रुटी गरेको वा सम्झौता अनुरूपको दायित्व सारभूत रुपमा पालना नगरेको वा खरिद सम्झौता बमोजिमको कार्य सो सम्झौता बमोजिमको गुणस्तरको नभएको कुरा पछि प्रमाणित भएमा,



	<p>(ग) खरिद सम्झौतामा भाग लिन अयोग्य ठहरिने कुनै फौजदारी कसुरमा अदालतबाट दोषी ठहरिएमा,</p> <p>(घ) योग्यता भुट्टा वा भुक्त्यानमा पारी खरिद सम्झौता गरेको कुरा प्रमाणित हुन आएमा ।</p>
--	--

४.२ सम्झौताका विशेष शर्तहरू

चप्पा	दफा नं.	विशेष शर्तहरू
सूचनाको आदान प्रदान	ITB 17	<p>खरिदकर्ताको नाम:</p> <p>ठेगाना:</p> <p>फोन नं.</p> <p>इमेल ठेगाना</p>
		<p>आपूर्तिकर्ताको नाम :</p> <p>ठेगाना:</p> <p>फोन नं.</p> <p>इमेल ठेगाना</p>
कार्य सम्पादन जमानत	ITB 14	<p>कार्य सम्पादन जमानत रकम:.....</p> <p>(मु.अ.कर सहितको कुल सम्झौता रकमको ५ प्रतिशतले हुन आउने रकम)</p>
गुणस्तरको निश्चितता र निरीक्षण तथा परीक्षण	ITB 11	<p>सामाग्रीको गुणस्तर परीक्षण हुने स्थानको नाम र ठेगाना:</p> <p>नाम:</p> <p>ठेगाना:</p> <p>(सामाग्रीको गुणस्तर निरीक्षण र परीक्षण हुने स्थानको नाम र ठेगाना उल्लेख गर्ने)</p>
थप खरिद आदेश	ITB 30	<p>खरिद सम्झौता प्रदान गर्ने समयमा सामाग्रीको कुनै आइटम वा सबै आइटममा शुरुमा आपूर्ति तालिकामा उल्लेख गरिएको परिमाणमा कुनै शर्त वा मूल्यमा परिवर्तन नगरी परिमाण घटाउने, बढाउने अधिकार खरिदकर्तामा सुरक्षित रहने छ ।</p>



खण्ड ५

५.१ प्राविधिक विशिष्टीकरण (Technical Specification)

सामग्रीहरूको विस्तृत प्राविधिक विवरण (स्पेसिफिकेशन) यस प्रकार छः

सि.नं.	सामग्रीहरूको नाम	प्राविधिक विशिष्टीकरण (Technical Specification)
1	Angle pole	Steel angle size 40mm x 40mm x 5mm; length 200cm. Black Japan paint coated after red oxide coat. Nos. of holes & spacing as per attached drawing. Smooth finishing, as per attached drawing
2	Angle pole for gate	Steel angle size 40mm x 40mm x 5mm; length 200cm. Black Japan paint coated after red oxide coat. Nos. of holes & spacing as per attached drawing. Smooth finishing, as per attached drawing
3	Corner Pole	Steel angle size 40mm x 40mm x 5mm; length 200cm. Black Japan paint coated after red oxide coat. Nos. of holes & spacing as per attached drawing. Smooth finishing, as per attached drawing
4	Bracing Pole	Steel angle size 40mm x 40mm x 5mm; length 190cm. Black Japan paint coated after red oxide coat. Nos. of holes & spacing as per attached drawing. Smooth finishing, as per attached drawing
5	Angle Gate	Steel angle size 40mm x 40mm x 3mm Black Japan paint coated after red oxide coat. Steel bar spacing and design as per attached drawing. Smooth finishing & excellent welded joint, as per attached drawing
6	Tap stand Grid	Size 18cm x 25 cm; plate thickness 2mm and breadth 20mm, Black Japan paint coated after red oxide coat. Design and spacing as per attached drawing, Smooth finishing & excellent welded joint, as per attached drawing

7	Square Slab Frame (750x750mm inner size) Big Slab Frame Type I	Outer & inner square frames, Outer for fixing and Inner removable, Male outer frame size: 81.5x81.5 cm & Female outer frame size: 84.0x84.0cm, Steel angle size 40mm x 40mm x 3mm, Black Japan paint coated after red oxide coat, Smooth finishing & excellent welded joint, as per attached drawing.
8	Square Slab Frame (550x550mm Inner size) Small Slab Frame Type II	Outer & inner square frames, Outer for fixing and Inner removable, Male outer frame size: 61.5x61.5 cm & Female outer frame size: 63.0x63.0cm, Steel angle size 40mm x 40mm x 3mm, Black Japan paint coated after red oxide coat, Nos. of holes & spacing as per attached drawing. Smooth finishing & excellent welded joint, as per attached drawing
9	Frame Key Slab	Made of best quality 10mm MS plain bar, Black Japan paint coated after red oxide coat, Smooth finishing, as per attached drawing.
10	Information Board	Size – 3 ft x 4ft, Sheet – 20 gauge (black iron sheet) Angle frame – 25mmx25mmx3mm Vertical Support: 32 mm dia. Or 1¼" GI Pipe (MC) Length of support/32 mm dia GI Pipe: 10 ft 2 nos
11	Toolbox with tray	Size 600x280x280mm minimum, with lock Material: 1mm thick steel plate, blue enamel painted, locally made
12	Bracket	as per provided sample
13	Square Slab Frame (750x750mm) with Metal Cover	Outer & inner square frames, outer for fixing and inner removable, Male outer frame size: 81.5x81.5 cm & Female outer frame size: 83.0x83.0cm, Steel angle size 40mm x 40mm x 3mm, Metal frame 85.0cm x 85.0cm x 0.2cm Black Japan paint coated after red oxide coat, Smooth finishing & excellent welded joint, As per attached drawing.



नक्शा (Drawings)

Angle Pole

Corner Angle Pole

Right Steel Angle

Left Steel Angle

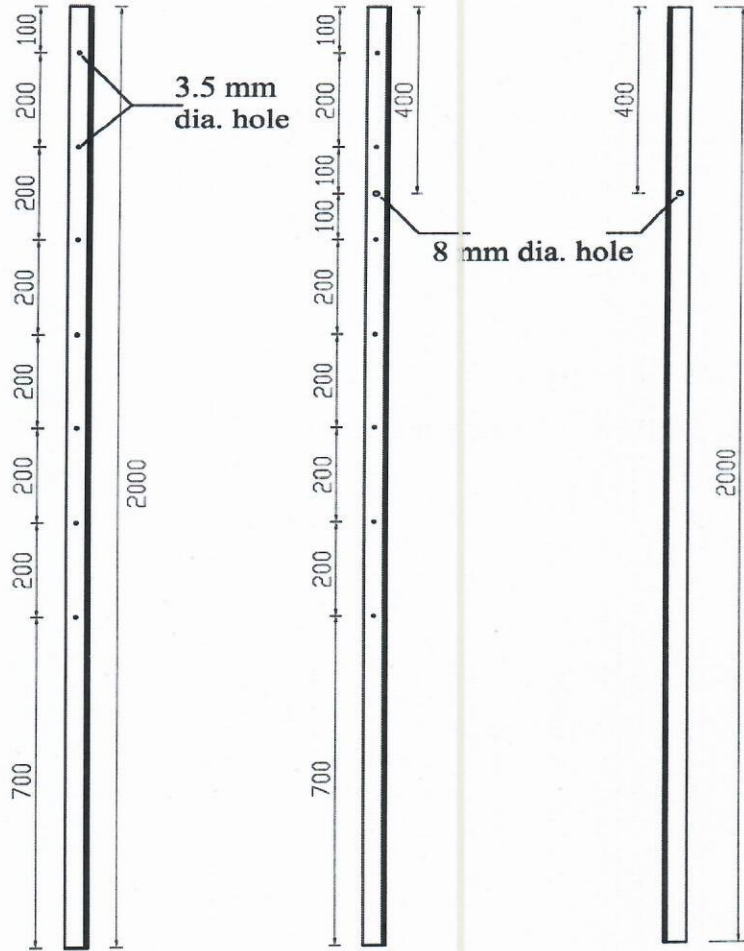

Note: All the dimensions are in mm, otherwise specified
Scale: 1:10
Angle Size: 40x40x5 mm



Bracing Angle Pole

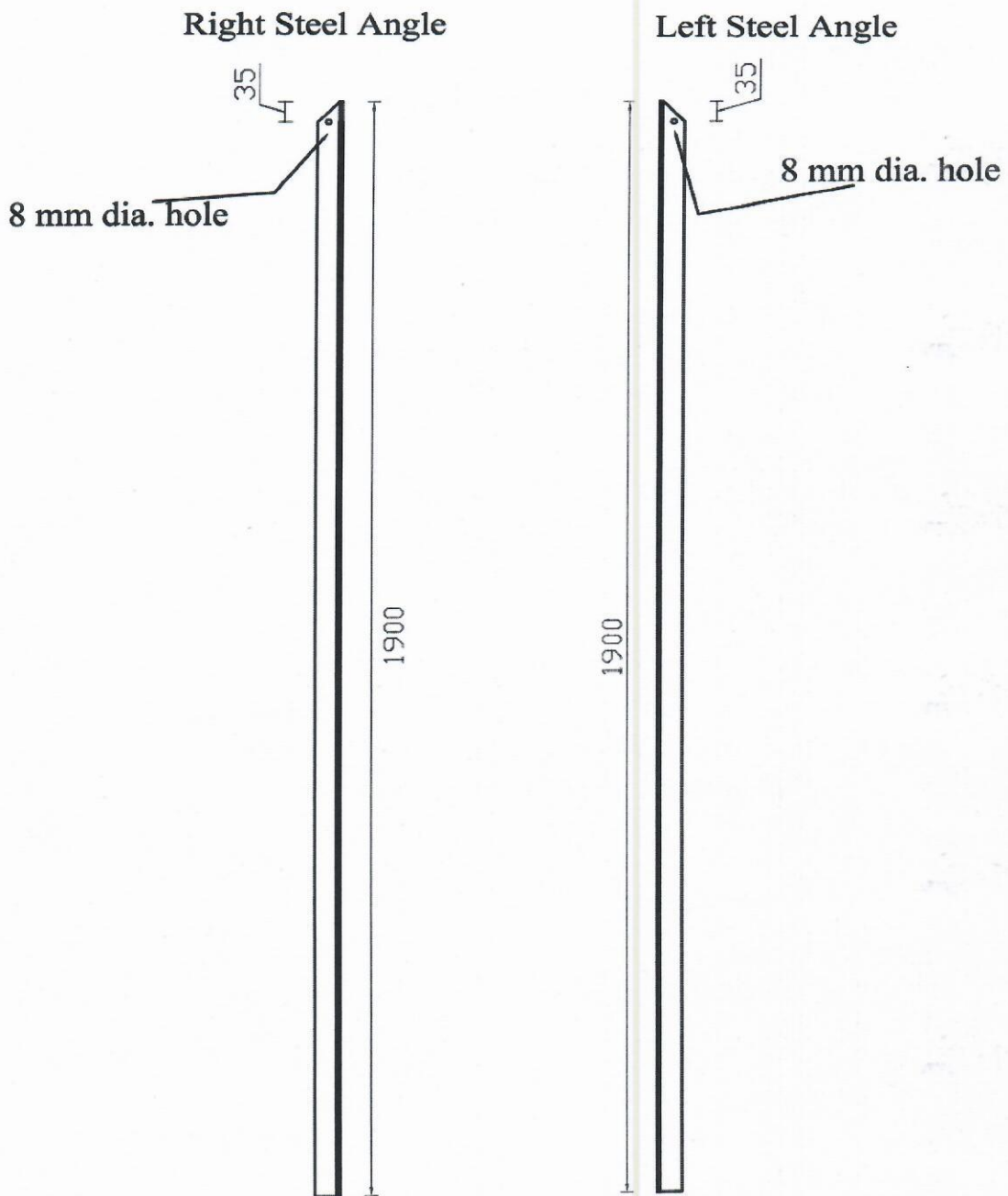

Note: All the dimensions are in MM, otherwise specified
Scale: 1:10
Angle Size: 40x40x5 mm



Angle Gate

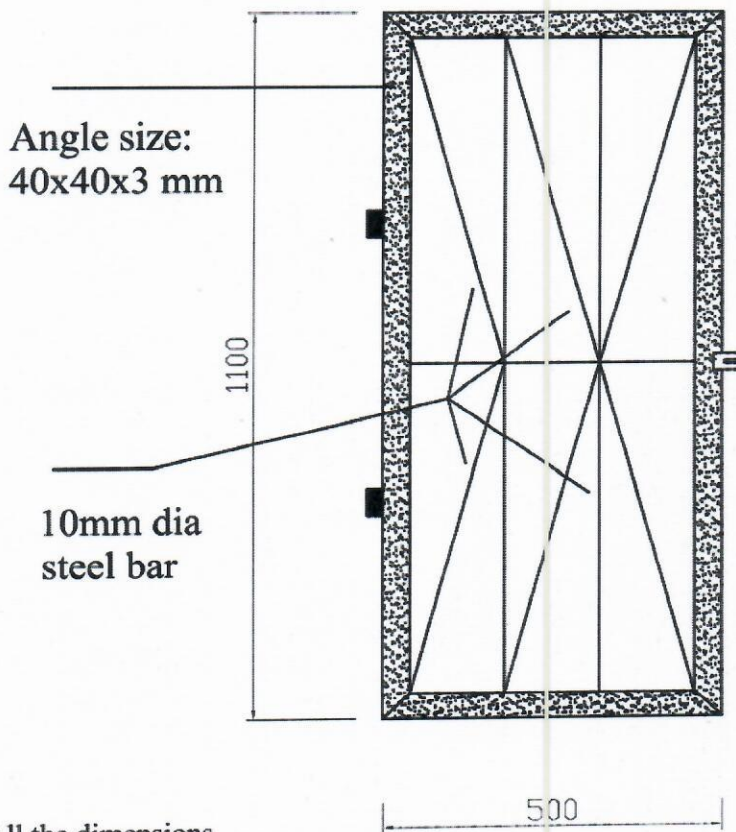
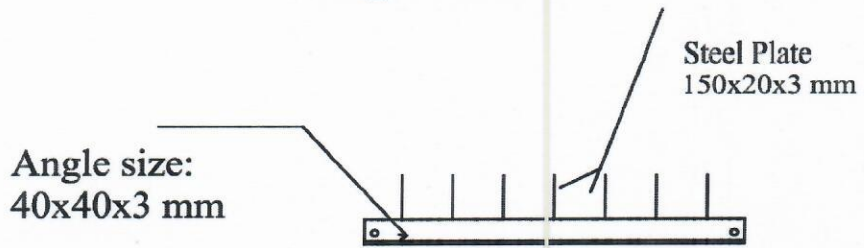

Note: All the dimensions
are in MM, otherwise specified

Scale: 1:10

Assembly of Angle Gate

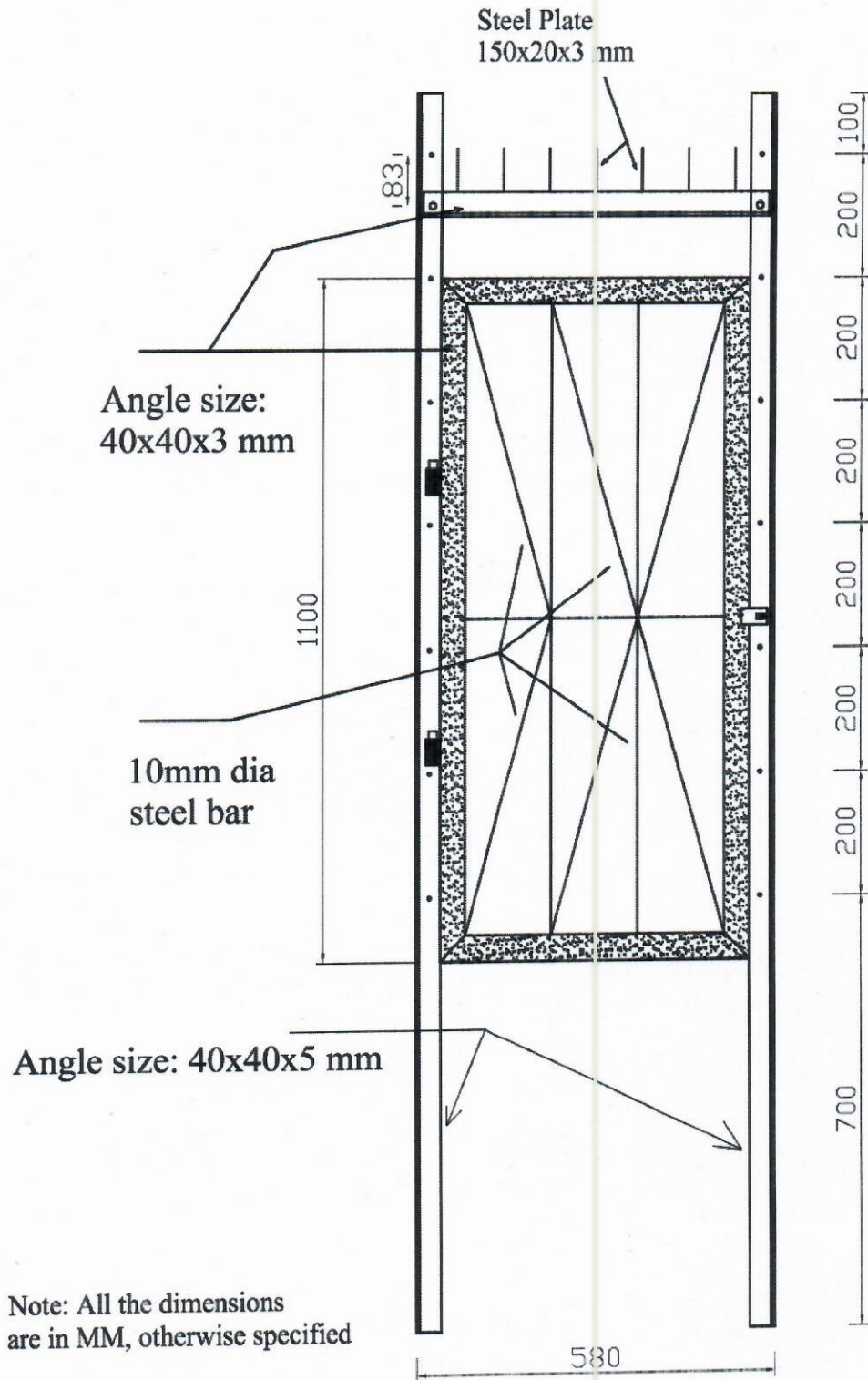

Note: All the dimensions
are in MM, otherwise specified

Scale: 1:10

Square Slab Frame (750mm x 750mm)

Outer Frame
Angle Size: 40x40x3 mm

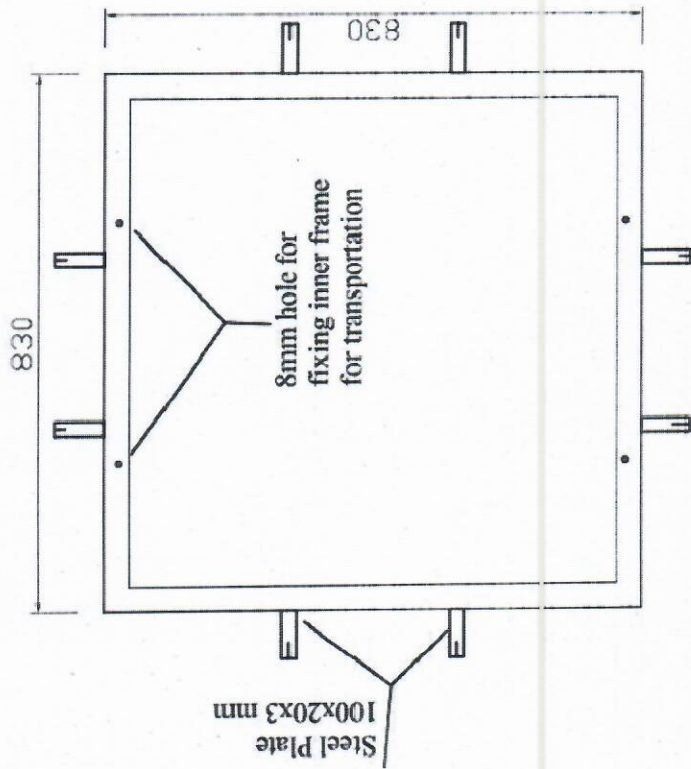

Inner Frame
Angle Size: 40x40x3

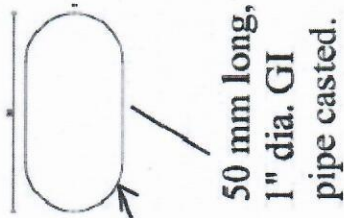
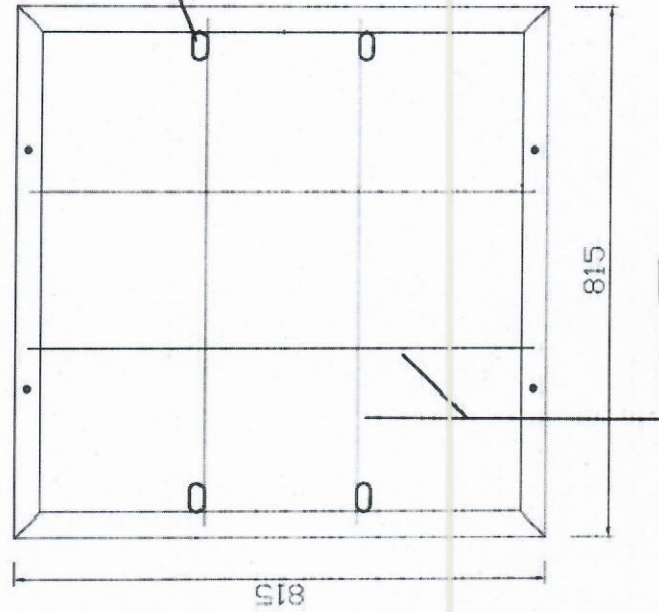

Note: All the dimensions
are in mm, otherwise specified

Scale: 1:10

Square Slab Frame (550mm x 550mm)

Outer Frame
Angle Size: 40x40x3 mm

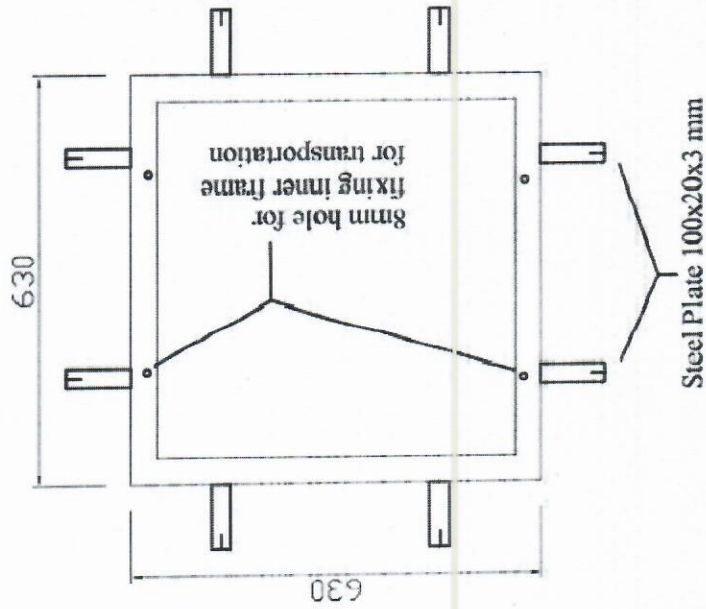

Inner Frame
Angle Size: 40x40x3

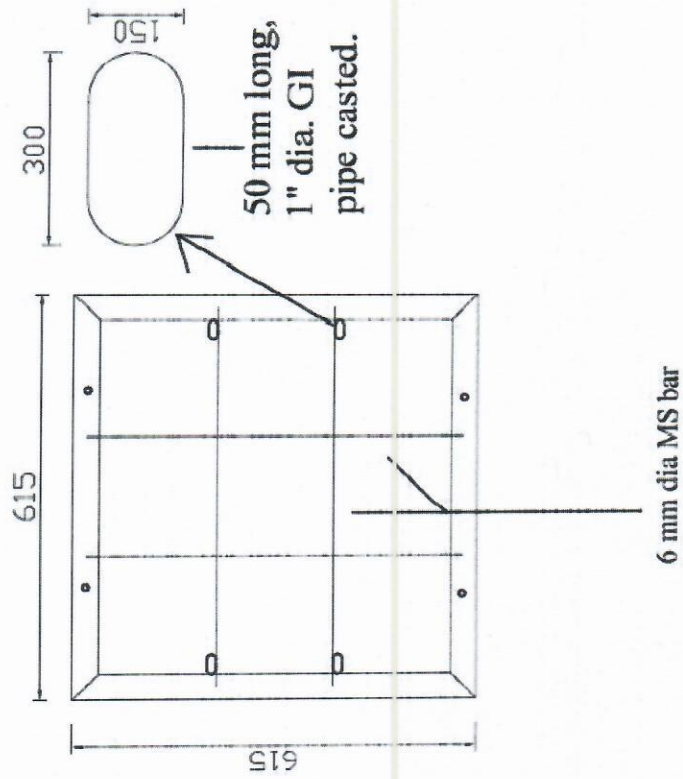

Note: All the dimensions are in mm, otherwise specified
 Scale: 1:10

Tap Stand Grid

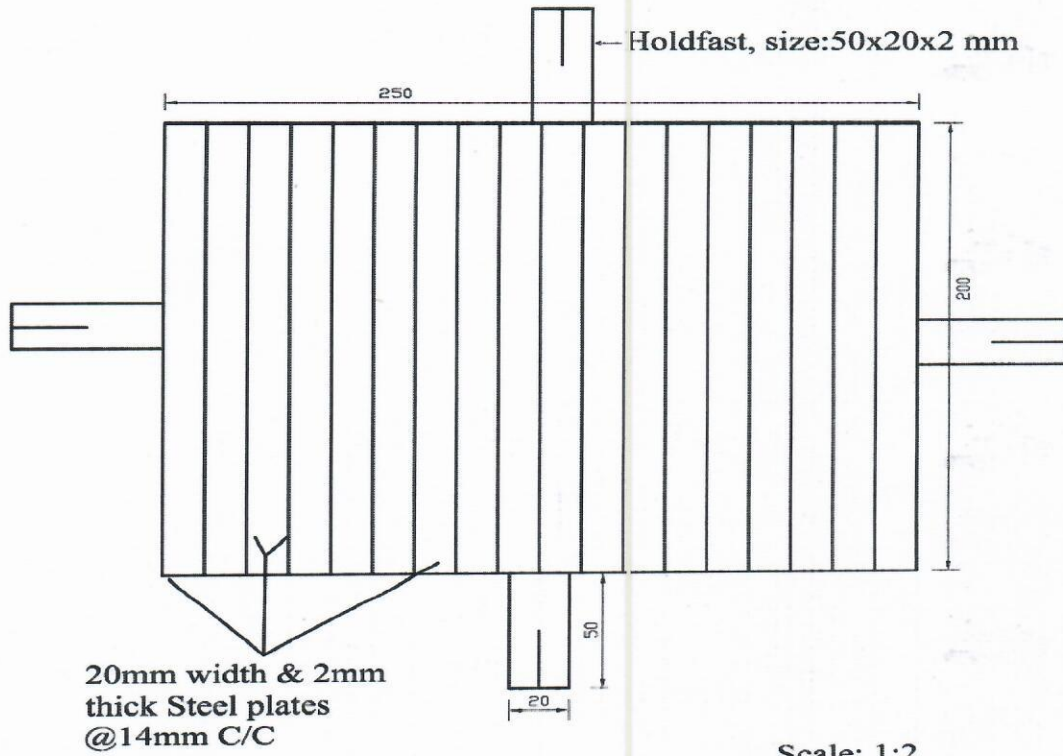

Iron Bracket 1/2" & 3/4"

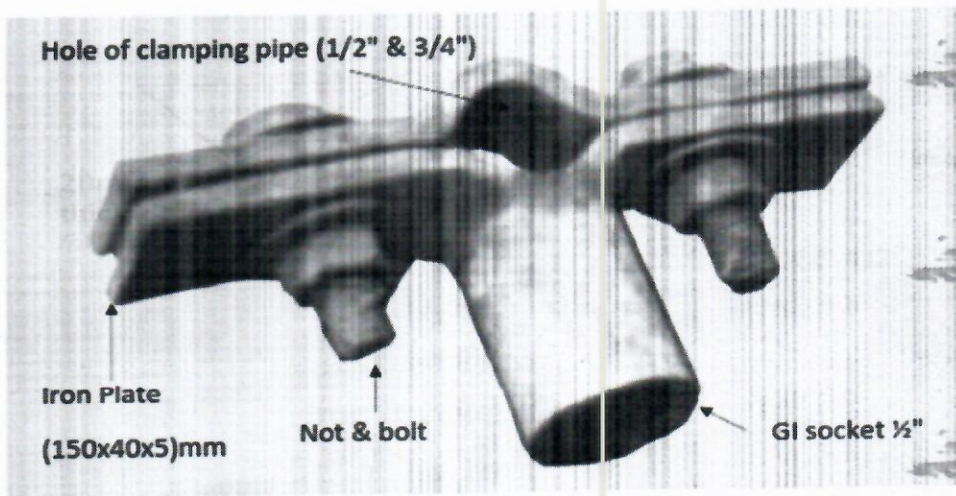

Slab Frame Key

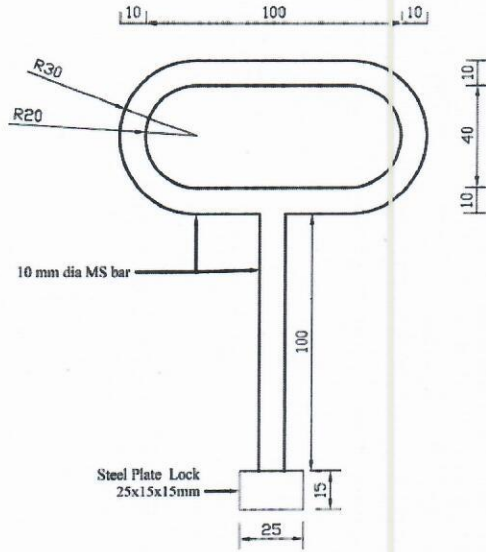

Scale: 1:2

Top View of Steel Plate Lock

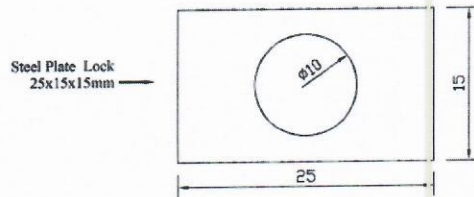

Note: Not to the scale

Note: All the dimensions are in mm otherwise specified.

Square Slab Frame (750x750mm) with Metal Cover

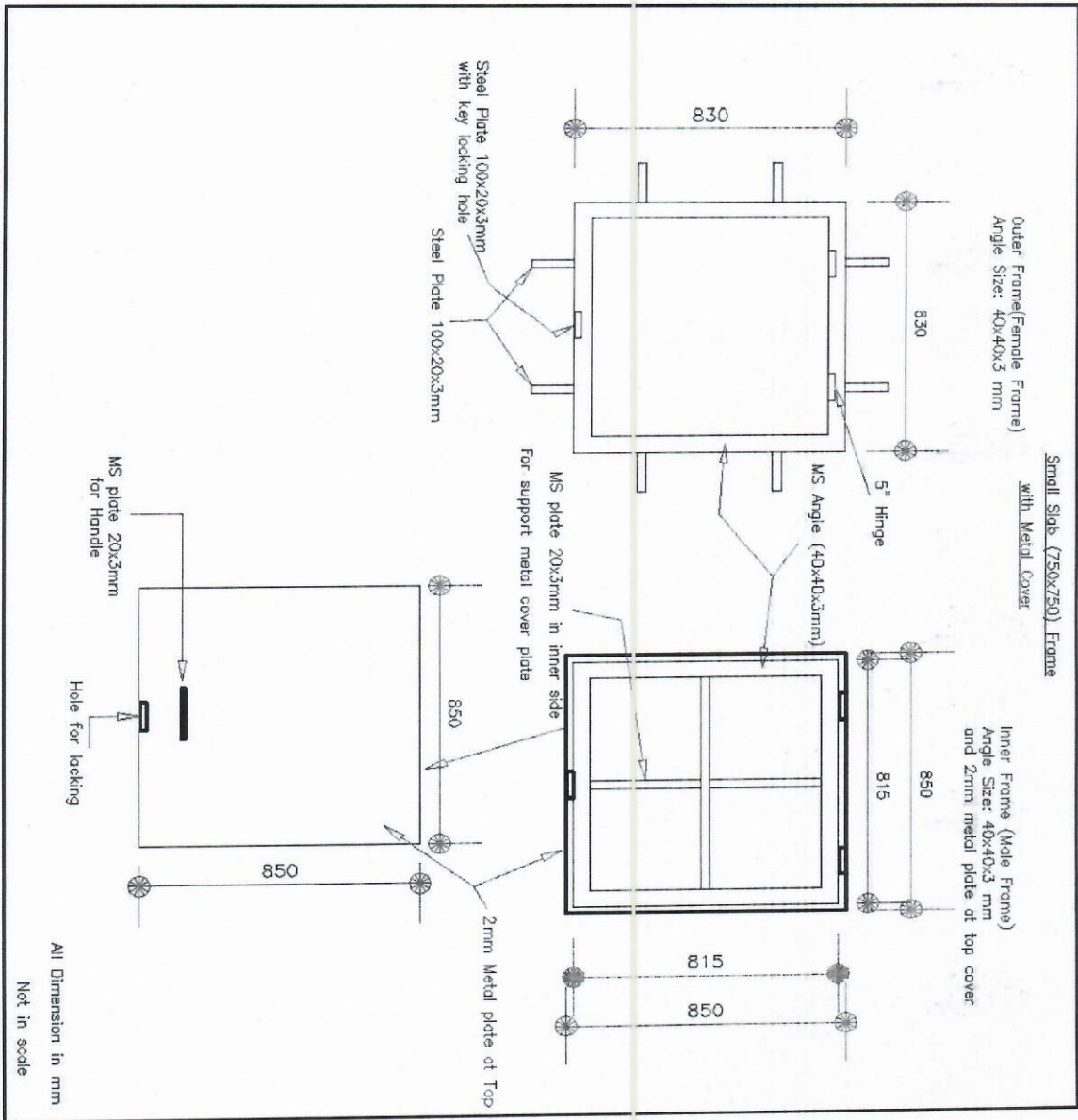

खण्ड ६

६.१ सिलवन्दी दरभाउपत्र दाखिला विवरण तथा सामाग्रीको परिमाण सहितको सुचि

६.१.१ सिलवन्दी दरभाउपत्र पेश गरेको निवेदन

मिति: (सिलवन्दी दरभाउपत्र बुझाउने अन्तिम दिनको मिति वा उक्त दिन भन्दा अगाडी मिति उल्लेख गर्ने)

श्री धारपाटा उच्छ्रव खानेपानी तथा सरसफाइ उपभोक्ता समिति, नरहरीनाथ-७, कालिकोट
श्री दुदुल्ली भावर खानेपानी तथा सरसफाइ उपभोक्ता समिति, नरहरीनाथ-७, कालिकोट
श्री खोलाखर्क खानेपानी तथा सरसफाइ उपभोक्ता समिति, नरहरीनाथ-९, कालिकोट
श्री पैरामलु खानेपानी तथा सरसफाइ उपभोक्ता समिति, नरहरीनाथ-८, कालिकोट
श्री राताखाल खानेपानी तथा सरसफाइ उपभोक्ता समिति, नरहरीनाथ-६, कालिकोट

महोदय,

हाम्रो मन्जुरी भएकोले यो सिलवन्दी दरभाउपत्र पेश गरेका छौं ।

- यो सिलवन्दी दरभाउपत्रको मान्य अवधि सिलवन्दी दरभाउपत्र पेश गर्ने तोकिएको अन्तिम मिति देखि ४५ दिन रहने छ ।
- यो सिलवन्दी दरभाउपत्र र खरिदकर्ताबाट दिईएको सिलवन्दी दरभाउपत्र स्वीकृतिको पत्रले हामी दुई सम्झौता गर्न बाध्य हुनेछौं ।
- हाम्रो सिलवन्दी दरभाउपत्र स्वीकृत भएमा हामी आपूर्ति तालिका बमोजिम सामाग्री आपूर्ति गर्नेछौं साथै कार्यसम्पादन गर्ने सुनिश्चतता स्वरुप कुल सम्झौता रकमको ५ प्रतिशत रकम बराबरको कार्यसम्पादन जमानत खरिदकर्ताले माग गरे अनुसारको ढाँचामा उपलब्ध गराउने छौं ।
- प्रस्तुत कामको लागि सवैभन्दा घटी कबोल गर्ने वा कुनै पनि बोलपत्रदाताको सिलवन्दी दरभाउपत्र स्विकृत गर्न खरिदकर्ता बाध्य नभएको कुरा हामीले बुझेका छौं ।
- हामी खरिद कारवाहीमा भाग लिन अयोग्य नभएको, प्रस्तावित खरिद कारवाहीमा आफ्नो स्वार्थ नबाभिएको र सम्बन्धित पेशा वा व्यवसाय सम्बन्धी कसूरमा सजाय नपाएको घोषणा गर्दछौं ।
- यसै साथ संलग्न भएको फेहरिस्त बमोजिमका कागजातहरु सिलवन्दी दरभाउपत्रसाथ पेश गरेका छौं ।

भवदिय

हस्ताक्षर:.....

फर्म, संस्था वा कम्पनीको तर्फबाट

हस्ताक्षर गर्ने आधिकारिक व्यक्तिको नाम:

पद

सिलवन्दी दरभाउपत्र पेश गर्ने फर्म, संस्था वा कम्पनीको नाम:

सिलवन्दी दरभाउपत्र गर्ने फर्म, संस्था वा कम्पनीको छाप:.....

६.१.२ सामाग्रीको परिमाण सहितको मुल्यसुचि (Bill of Quantity)

सि.नं.	सामाग्रीहरूको नाम	इकाई	परिमाण	प्रस्ताव गरिएको मुल्य सुचि(इकाई दर मु.अ.कर बाहेक)		जम्मा रकम	कैफियत
				अंकमा	अक्षरमा		
	<u>Febricating Items</u>						
1	Angle Pole	No	198.00				
2	Angle Pole for Gate	No	80.00				
3	Angle Pole for Corner	No	160.00				
4	Angle Pole for Bracing	No	280.00				
5	Angle Gate	No	40.00				
6	Square Slab Frame (550x550mm)	No	27.00				
7	Square Slab Frame (750x750mm)	No	106.00				
8	Square Slab Frame (750x750mm) with Metal Cover	No	16.00				
9	Tapstand Grid (Cl)	No	8.00				
10	Transparency Board	Set	5.00				
11	Iron Bracket 1/2"	Pc	8.00				

सि. नं.	सामग्रीहरूको नाम	इकाई	परिमाण	प्रस्ताव गरिएको मूल्य सुचि(इकाई दर मु.अ.कर बाहेक)		जम्मा रकम	कैफियत
				अंकमा	अक्षरमा		
12	Iron Bracket 1"	Pc	5.00				
13	Iron Bracket 1-1/4"	Pc	2.00				
14	Iron Bracket 1-1/2"	Pc	3.00				
15	Tool box (empty)	pc	5.00				
16	Slab frame key	pc	24.00				
नोट : BOQ मा उल्लेख गरिएको योजना अनुसार विस्तृत परिमाण विवरण अनुसूचि १ मा राखिएको छ ।							
						जम्मा रकम रु	
						मु.अ.कर (१३ प्रतिशत)	
						कुल जम्मा रकम	

अक्षरेपी :

हस्ताक्षर:.....

फर्म, संस्था वा कम्पनीको तर्फबाट

हस्ताक्षर गर्ने आधिकारिक व्यक्तिको नाम:

पद

सिलबन्दी दरभाउपत्र पेश गर्ने फर्म, संस्था वा कम्पनीको नाम:

सिलबन्दी दरभाउपत्र पेश गर्ने फर्म, संस्था वा कम्पनीको छाप:.....

खण्ड ७

७.१ सामाग्री पूयाउने तथा ढुवानी आवश्यक तालिका (Schedule of delivery & transporation requirment)

आपूरुतकर्ताले तपशिलमा उल्लेखित स्थान र समयावधि भित्र सम्पूर्ण सामाग्रीहरु ढुवानी गरि सक्नु पर्ने छ ।

फलामे (फेब्रिकेटेड) निर्माण सामाग्री

सि.नं.	योजनाको नाम	ढुवानी गर्नु पर्ने केन्द्र स्थान (२० फिटे ट्रक चल्ने मोटर बाटो विरेन्द्रनगर सुर्खेत देखि खुलाल बजार जम्मा १४२ कि.मी जसमध्ये पक्क १४१ कि.मी र ग्राभेल १ कि.मी)	ढुवानी गर्नु पर्ने समयावधि
१	धारपाटा उच्छ्रव खानेपानी तथा सरसफाइ योजना	नरहरीनाथ गा.पा, ढ खुलाल, कालिकोट	कायदिश पाएको ४५ दिन भित्र
२	दुदुल्ली भावर खानेपानी तथा सरसफाइ योजना	नरहरीनाथ गा.पा, ढ खुलाल, कालिकोट	कायदिश पाएको ४५ दिन भित्र
३	खोलाखर्क खानेपानी तथा सरसफाइ योजना	नरहरीनाथ गा.पा, ढ खुलाल, कालिकोट	कायदिश पाएको ४५ दिन भित्र
४	पैरामुल खानेपानी तथा सरसफाइ योजना	नरहरीनाथ गा.पा, ढ खुलाल, कालिकोट	कायदिश पाएको ४५ दिन भित्र
५	रानाखाल खानेपानी तथा सरसफाइ योजना	नरहरीनाथ गा.पा, ढ खुलाल, कालिकोट	कायदिश पाएको ४५ दिन भित्र

- सामाग्री ढुवानी गर्दा लाग्ने सम्पूर्ण खर्च (सामाग्रीको विमा, लोड/अनलोड, नियमानुसारको कर) आपूरुतकर्ताले वेहोर्नु पर्ने छ ।
- सामाग्री ढुवानी तोकिएको केन्द्र स्थान नरहरीनाथ गा.पा ढ खुलाल बजार, कालिकोट भएतापनि करिब २ देखि ३ कि.मी. वरपर गाडी जानेबाटो सम्म पन्याई सम्बन्धी खानेपानी तथा सरसफाइ उपभोक्ता समितिको जिम्मेवार ब्यक्तिलाई निर्माण सामाग्रीहरु हस्तान्तरण गर्नु पर्नेछ ।
- कुनै कारणवस आपूरुतकर्ताले तोकिएको समयमा सामाग्री आपूर्ति गर्न नसकेमा उपयुक्त कारण सहित ढुवानीको म्याद थपका लागि आग्रह गर्न सक्नेछ । तर आपूरुतकर्ताको लार्पवाही वा आपूरुतकर्ताले पेश गरेको कारण उपयुक्त नलागेमा उपभोक्ता समितिले म्याद थपन वाध्य हुने छैन ।

खण्ड ८

८ नमुना फारमहरू

८.१ उपभोक्ता समिति र आपूर्तिकर्ता बिच हुने खरिद सम्झौता पत्रको नमुना

.....खानेपानी तथा सरसफाइ उपभोक्ता समिति
.....पालिका वडा नं.....
र
..... आपूर्तिकर्ता
बीच सामग्री आपूर्तिका लागि भएको

सम्झौता पत्र

यस खानेपानी तथा सरसफाइ उपभोक्ता समिति (यसपछि उपभोक्ता समिति भनिने) र
..... आपूर्तिकर्ता (यस पछि आपूर्तिकर्ता भनिने) बीच मितिमा
..... सामग्री (एच.डि.पि.ई.पाइपहरु, जि.आई.पाइपहरु, फिटीङ्ग, सिमेन्ट, औजारहरु तथा अन्य) सप्लाई गर्नको
लागि सिलबन्दी दरभाउपत्रमा उल्लेखित शर्त बमोजिम मन्जूर भई यो सम्झौता गरिएको छ ।

दुवै पक्षले पालना गर्न मन्जूर गरिएका शर्तहरू :

१. संलग्न परिमाण बमोजिमको निर्माण सामग्रीहरु (बोलपत्रको ... परिच्छेदको ... दफा अनुसार)
स्थानमा रहेको उपभोक्ता समितिको गोदाममा मिति सम्ममा आपूर्ति गरीसक्नु पर्नेछ । निर्धारित
समयभित्र सप्लाई नभएमा यो सम्झौता उपभोक्ता समितिले रद्द गर्न सक्नेछ ।
२. उक्त सामग्रीहरुको ढुवानी लागत सामग्रीको दरभाउपत्रमा उल्लेख भएकोले ढुवानीको जिम्मेवारी सम्बन्धित
आपूर्तिकर्ताको हुनेछ र उपभोक्ता समितिले थप कुनै ढुवानी खर्च व्यहोर्ने छैन ।
३. सप्लाई गरिएको सामग्रीहरु दरभाउपत्रमा संलग्न परिमाण, गुणस्तर र तौलको हुनु पर्नेछ । यदि सामग्री सप्लाई
भैसकेपछि प्राविधिकले चेकजांच गर्दा गुणस्तर (स्पेसिफिकेसन अनुसार) कायम नभएको पाइएमा उक्त सामग्री
आपूर्तिकर्ता आफ्नै खर्चमा फिर्ता लागि पुनः गुणस्तरको सामग्री आपूर्ति गर्नु पर्ने छ । कमसल गुणस्तर भएको
सामग्रीको भुक्तानी गर्न उपभोक्ता समिति वाध्य हुने छैन । सामग्री ढुवानीको क्रममा कुनै क्षती भएमा सो को
जिम्मेवारी आपूर्तिकर्ताको हुनेछ । क्षतीग्रस्त सामान वा विग्रेको सामान उपभोक्ता समिति बूझ्न वाध्य हुने छैन ।
४. सामान सप्लाई भैसकेपछि सम्बन्धित रोडहेडमा प्राविधिकबाट सामग्री जांच भै प्रमाणित गरेपछि मात्र उपभोक्ता
समितिले आपूर्तिकर्तालाई भुक्तानी चेक मार्फत गर्नेछ ।
५. उपभोक्ता समितिले नेपाल सरकारको नियम अनुसार अग्रीम आयकर कट्टी गरी आपूर्तिकर्तालाई भुक्तानी गर्नेछ ।
उक्त रकम राजश्वमा दाखिला भएको रकमको भौचरको प्रतिलिपी पछि आपूर्तिकर्तालाई उपलब्ध गराइनेछ ।

ट. अन्य शर्तहरूको हकमा सिलबन्दी दरभाउपत्रमा उल्लेख गरेका शर्तहरू र सो मा नभएको हकमा एकिकृत जलस्रोत व्यवस्थापन कार्यक्रमको खरिद कार्यविधि बमोजिम हुनेछ ।

यो सम्झौता दुवै पक्षले एक एक प्रति बुझि लियौं दियौं ।

इति सम्वत् साल महिना गते रोज शुभम् ।

सम्झौता भएको स्थान :

आपूर्तिकर्ताको तर्फबाट

आपूर्तिकर्ताको नाम :.....

हस्ताक्षर गर्नेको नाम :.....

पद :.....

हस्ताक्षर :.....

छाप :.....

उपभोक्ता समितिको तर्फबाट

..... खा.पा.स.स. उ.स.

हस्ताक्षर गर्नेको नाम :.....

पद :.....

हस्ताक्षर :.....

छाप :.....

साक्षी :

१. २.

बोधार्थ:

१. श्री लेखा शाखा, साभेदार संस्थाको कार्यालय

२. श्री एकिकृत जलस्रोत व्यवस्थापन कार्यक्रम, हेल्मटास नेपाल, सुर्खेत

संलग्न:

३. स्वीकृत परिमाण र मुल्य सूची (Bill of Quantities)

खण्ड ९

९ अनुसूचि

९.१ BOQ मा उल्लेख गरिएको योजना अनुसार बिस्तृत परिमाण विवरण

अनुसूचि १

सि. नं.	सामग्रीहरूको नाम	इकाई	परिमाण					जम्मा परिणाम
			धारपाटा उच्छ्वन खानेपानी तथा सरसफाइ उपभोक्ता समिति, नरहरीनाथ -७, कालिकोट	दुइली भावर खानेपानी तथा सरसफाइ उपभोक्ता समिति, नरहरीनाथ-७, कालिकोट	खोलाबर्क खानेपानी तथा सरसफाइ उपभोक्ता समिति, नरहरीनाथ-९, कालिकोट	पैरामुल खानेपानी तथा सरसफाइ उपभोक्ता समिति, नरहरीनाथ-८, कालिकोट	राताबाल खानेपानी तथा सरसफाइ उपभोक्ता समिति, नरहरीनाथ-६, कालिकोट	
	<u>Fabricating Items</u>							
1	Angle Pole	No	48.00	54.00	44.00	15.00	37.00	198.00
2	Angle Pole for Gate	No	22.00	24.00	14.00	6.00	14.00	80.00
3	Angle Pole for Corner	No	44.00	48.00	28.00	12.00	28.00	160.00
4	Angle Pole for Bracing	No	84.00	84.00	48.00	16.00	48.00	280.00
5	Angle Gate	No	11.00	12.00	7.00	3.00	7.00	40.00
6	Square Slab Frame (550x550mm)	No	9.00	8.00	5.00	1.00	4.00	27.00
7	Square Slab Frame (750x750mm)	No	31.00	30.00	23.00	7.00	15.00	106.00

३५/३६

सि. नं.	सामग्रीहरूको नाम	इकाई	परिणाम					जम्मा परिणाम
			धारपाटा उच्छ्व खानेपानी तथा सरसफाइ उपभोक्ता समिति, नरहरीनाथ -७, कालिकोट	दुदुल्ली भावर खानेपानी तथा सरसफाइ उपभोक्ता समिति, नरहरीनाथ-७, कालिकोट	बोलाबर्क खानेपानी तथा सरसफाइ उपभोक्ता समिति, नरहरीनाथ-९, कालिकोट	पैरामुल खानेपानी तथा सरसफाइ उपभोक्ता समिति, नरहरीनाथ-८, कालिकोट	राताबाल खानेपानी तथा सरसफाइ उपभोक्ता समिति, नरहरीनाथ-६, कालिकोट	
8	Square Slab Frame (750x750mm) with Metal Cover	No	4.00	4.00	4.00	1.00	3.00	16.00
9	Tapstand Grid (CI)	No	2.00	2.00	1.00	-	3.00	8.00
10	Transparency Board	Set	1.00	1.00	1.00	1.00	1.00	5.00
11	Iron Bracket 1/2"	Pc	4.00	2.00	-	-	2.00	8.00
12	Iron Bracket 1"	Pc	2.00	1.00	-	-	2.00	5.00
13	Iron Bracket 1-1/4"	Pc	1.00	-	-	-	1.00	2.00
14	Iron Bracket 1-1/2"	Pc	2.00	-	-	-	1.00	3.00
15	Tool box (empty)	pc	1.00	1.00	1.00	1.00	1.00	5.00
16	Slab frame key	pc	6.00	8.00	6.00	2.00	2.00	24.00

#